

## WAZNE ZASADY BEZPIECZEŃSTWA

Przeczytaj uważnie i ze zrozumieniem wszystkie instrukcje oraz zastosuj się do nich przed zainstalowaniem i użyciem tego produktu. Przechowaj na przyszłość.

# PureSpa™ SC-WF20



Rysunki wyłącznie w celu objaśnienia.

Firma INTEX ma w swojej ofercie także: nadmuchiwane zabawki, artykuły plażowe, materace do spania, pontony, o które możesz pytać w miejscu zakupu tego basenu, a także w marketach i sklepach zabawkowych.

Ze względu na ciągle doskonalenie swoich produktów, Intex zastrzega sobie prawo do zmiany specyfikacji i wyglądu, które mogą spowodować aktualizacje w instrukcjach bez uprzedzenia.

# INTEX®

©2020 Intex Marketing Ltd. - Intex Development Co. Ltd. - Intex Recreation Corp.  
All rights reserved/Tous droits réservés/Todos los derechos reservados/Alle  
Rechte vorbehalten. Printed in China/Imprimé en Chine/Impreso en China/  
Gedruckt in China.

®™ Trademarks used in some countries of the world under license from/®™ Marques utilisées dans certains pays sous licence de/Marcas registradas utilizadas en algunos países del mundo bajo licencia de/Warenzeichen verwendet in einigen Ländern der Welt in Lizenz von/Intex Marketing Ltd. to/à/a/an Intex Development Co. Ltd., G.P.O Box 28829, Hong Kong & Intex Recreation Corp., P.O. Box 1440, Long Beach, CA 90801 • Distributed in the European Union by/Distribué dans l'Union Européenne par/Distribuido en la unión Europea por/Vertrieb in der Europäischen Union durch/Intex Trading B.V., Venneveld 9, 4705 RR Roosendaal – The Netherlands  
[www.intexcorp.com](http://www.intexcorp.com)

## SPIS TREŚCI

<b>OSTRZEŻENIA.....</b>	<b>3-6</b>
<b>OPIS CZĘŚCI.....</b>	<b>7-8</b>
<b>INFORMACJA O PRODUKCIE I SPECYFIKACJE.....</b>	<b>9</b>
<b>MONTAŻ.....</b>	<b>9-14</b>
<b>INFORMACJA O POZIOMIE SOLI.....</b>	<b>15</b>
<b>OBSŁUGA.....</b>	<b>16-23</b>
<b>WYŚWIETLACZ LED.....</b>	<b>24</b>
<b>KONSERWACJA I CHEMIA.....</b>	<b>25-31</b>
<b>PRZECHOWYWANIE.....</b>	<b>31</b>
<b>MOŻLIWE PROBLEMY.....</b>	<b>32-36</b>
<b>DEMONTAŻ SILNIKA POMPY.....</b>	<b>37</b>
<b>GWARANCJA.....</b>	<b>38</b>

## ZASADY BEZPIECZEŃSTWA

Przy instalacji i korzystaniu z tego urządzenia elektrycznego należy zawsze przestrzegać podstawowych procedur bezpieczeństwa, łącznie z:

### PRZECZYTAJ I POSTĘPUJ ZGODNIE ZE WSZYSTKIMI WSKAZÓWKAMI

#### ⚠ NIEBEZPIECZEŃSTWO

- Ryzyko przypadkowego utonięcia (zwłaszcza dzieci do lat 5). Aby nie dopuścić do niekontrolowanego dostępu dzieci do spa, należy zachować ostrożność. Można to osiągnąć przez wyznaczenie osoby dorosłej pilnującej dostępu do spa lub przez zainstalowanie w nim urządzenia zabezpieczającego. Aby nie dopuścić do wypadków podczas używania spa, dzieci muszą być przez cały czas pilnowane.
- Ryzyko utonięcia. Kontroluj regularnie pokrywą spa pod kątem przecieków, przedwczesnego zużycia, uszkodzeń lub oznak starzenia. Nigdy nie używaj zużytej lub uszkodzonej pokrywy. Uszkodzenia nie zapewniają odpowiedniego poziomu bezpieczeństwa, który ma zapobiec dostępowi do basenu spa dziecku znajdującemu się bez nadzoru.
- RYZYKO OBRAZEN. Elementy instalacji zasysającej w basenie spa zostały zwymiarowane tak, aby pasowały do przepływu wody wytwarzanego przez pompę. Jeśli zachodzi potrzeba wymiany elementów instalacji zasysającej lub pompy, należy koniecznie dobrać elementy dostosowane do przepływu. Nigdy nie wolno używać spa, jeśli elementy instalacji zasysającej są uszkodzone lub ich brakuje. Nigdy nie należy wymieniać elementu instalacji zasysającej na inny o parametrach niższych niż przepływ zaznaczony na oryginalnym elemencie.
- RYZYKO OBRAZEN. Zniszczony przewód należy wymienić. Nie zakupuj przewodu. Nie używaj przedłużaczy.
- RYZYKO PORAŻENIA PRĄDEM ELEKTRYCZNYM. Nie ustawiaj sprzętu elektrycznego takiego jak oświetlenie, telefon, radio czy telewizor w odległości mniejszej niż 3.5 m od basenu spa.
- RYZYKO PORAŻENIA PRĄDEM ELEKTRYCZNYM. Nie używaj basenu spa podczas deszczu i burzy.

#### ⚠ OSTRZEŻENIE

- Urządzenie musi być podłączone przez wyłącznik różnicowoprądowy (RCD), w którym znamionowy prąd roboczy nie przekracza 30 mA.
- Urządzenie elektryczne spa jest wyposażone w przenośny wyłącznik różnicowoprądowy (PRCD) o znamionowym prądzie wyłączenia nie większym niż 10 mA. W przypadku wykrycia prądu powyżej 10 mA PRCD odcina zasilanie; w takiej sytuacji należy wyjąć wtyczkę z kontaktu i natychmiast zaprzestać używania spa. Użytkownik musi się wówczas skontaktować z lokalnym punktem serwisowym, aby uzyskać pomoc i/lub dokonać naprawy produktu.
- Elementy przewodzące prąd, poza częściami, z niskim napięciem (poniżej 12 V) i zabezpieczone muszą być niedostępne dla osób w basenie spa.
- Elektryczna instalacja powinna spełniać wymogi lokalnych standardów.
- Części zawierające elementy elektryczne, oprócz sprzętu sterującego, muszą być tak położone, aby nie wpadły do basenu spa.
- Aby zmniejszyć ryzyko urazu, nie pozwalaj dzieciom na korzystanie z urządzenia bez stałego nadzoru.
- Dzieci nie powinny używać basenu spa bez nadzoru osób dorosłych.
- Aby zredukować ryzyko utonięcia, nadzoruj dzieci cały czas. Nakładaj pokrywą na basen spa po każdym użyciu.
- **ABY ZMINIMALIZOWAĆ RYZYKO OBRAŻEŃ/CHOROBA:**
  - a) Temperatura wody w basenie nie powinna nigdy przekraczać 40°C. Temperatura wody między 38°C a 40°C uważana jest za bezpieczną dla osoby dorosłej. Niższe temperatury wody zalecane są dla dzieci oraz w sytuacjach, gdy czas korzystania z kąpeli przekracza 10 minut. Przed użyciem zaleca się najpierw zasięgnąć porady lekarza.
  - b) Ponieważ we wczesnych miesiącach ciąży zbyt wysoka temperatura wody może potencjalnie spowodować uszkodzenie płodu, kobiety będące lub mogące być w ciąży powinny ograniczyć temperaturę wody w spa i czas użytkowania; w przypadku ciąży należy też zasięgnąć porady lekarza.

## ⚠ OSTRZEŻENIE

- c) Przed wejściem do spa użytkownik powinien skontrolować temperaturę wody.
- d) Stosowanie alkoholu, narkotyków lub leków przed lub w trakcie korzystania z basenu może spowodować utratę przytomności i zagraża utonięciem.
- e) Przed użyciem spa, osoby cierpiące na jakiegokolwiek choroby powinny skonsultować się z lekarzem.
- f) Ponieważ niektóre leki mogą powodować senność, a inne mogą wpływać na częstość akcji serca, ciśnienie krwi i krążenie, przed użyciem spa, osoby przyjmujące leki i/lub które w przeszłości miały jakiegokolwiek problemy zdrowotne w związku z korzystaniem ze spa powinny skonsultować się z lekarzem.
- g) Należy unikać zanurzania głowy pod wodę i połykania wody ze spa.
- Osoby z chorobami zakaźnymi nie powinny korzystać z basenu.
  - Aby uniknąć obrażeń zachowaj ostrożność wchodząc i przebywając w basenie spa.
  - Kobiety w ciąży powinny skonsultować się z lekarzem zanim skorzystają z basenu spa.
  - Temperatura wody powyżej 38°C może być niebezpieczna dla twojego zdrowia.
  - Nie korzystaj z basenu bezpośrednio po wyczerpującym wysiłku fizycznym.
  - Przedłużony pobyt w basenie spa może być niebezpieczny dla zdrowia.
  - Jeżeli jesteś w ciąży, przebywanie w gorącej wodzie może zaszkodzić płodowi. Zmierz temperaturę wody przed wejściem do basenu. Nie korzystaj z basenu spa, jeżeli temperatura wody przekracza 38°C. Nie przebywaj w basenie spa dłużej niż 10 minut.
  - Ciepło w basenie spa połączone z działaniem narkotyków, alkoholu lub leków może wywołać utratę przytomności.
  - Wyjdź ze basenu spa, jeżeli poczujesz się źle, słabo lub sennie. Ciepło w basenie spa może doprowadzić do utraty przytomności.
  - Przyczyny, symptomy i efekty hipertermii można opisać następująco: Hipertermia występuje, gdy temperatura ciała osiąga poziom kilka stopni powyżej normalnej temperatury ciała (37°C). Objawy hipertermii obejmują wzrost temperatury wewnętrznej ciała, zawroty głowy, ospałość, senność i omdlenia. Wpływ hipertermii m.in. brak postrzegania ciepła; nierozpoznanie potrzeby wyjścia z basenu spa lub jacuzzi; nieświadomość o zbliżającym się niebezpieczeństwie; uszkodzenia płodu u kobiet w ciąży, fizyczna niemożność opuszczenia spa lub jacuzzi oraz utrata przytomności mogąca prowadzić do utonięcia.
  - Alkohol, narkotyki lub leki zwiększają ryzyko hipertermii w basenie spa.
  - Zawsze dodawaj chemikalia basenowe do wody a nie wodę do chemikaliów. Dodanie wody do chemikaliów może wywołać silne i niebezpieczne reakcje chemiczne.
  - Nigdy nie skacz i nie nurkuj w basenie spa.
  - Montaż i demontaż tylko przez osoby dorosłe.
  - To urządzenie może być używane przez dzieci w wieku od 8 lat i powyżej i osoby o ograniczonej sprawności fizycznej, sensorycznej czy umysłowej lub z brakiem wiedzy i doświadczenia, jeżeli są one pod nadzorem lub otrzymają instrukcje użytkowania urządzenia w sposób bezpieczny i zrozumieją możliwe zagrożenia. Dzieci nie powinny bawić się urządzeniem. Czyszczenie i użytkowanie nie powinno być wykonywane przez dzieci bez nadzoru.
  - Nie wolno kłaść na basen żadnych sprzętów elektrycznych podczas korzystania z basenu spa.
  - Trzymaj wtyczkę do tego produktu dalej niż 4 m od basenu spa i na wysokości 1.2 m.
  - Przed usunięciem, czyszczeniem, serwisowaniem produktu lub w czasie deszczu zawsze odłącz go od źródła prądu.
  - Nie zakopuj przewodu. Połóż przewód tak, aby nie został zniszczony przez kosiarkę lub inne sprzęty ogrodowe.

## ⚠ OSTRZEŻENIE

- Jeżeli przewód zasilający jest zniszczony to musi być wymieniony przez producenta, pracownika serwisu lub wykwalifikowaną osobę aby uniknąć ryzyka. Podczas serwisowania należy używać tylko oryginalnych części zamiennych.
- **Wtyczka musi być zawsze sucha, zabrania się wkładania do kontaktu mokrej wtyczki!**
- Wtyczkę basenu spa należy podłączać wyłącznie bezpośrednio do kontaktu z uziemieniem i tylko do instalacji elektrycznej zamontowanej na stałe.
- Aby zmniejszyć ryzyko porażenia prądem, zapewnij osobne gniazdko elektryczne, nie obciążone przedłużaczami i licznikami czasu.
- Nie próbuj podłączać lub odłączać basenu spa stojąc w wodzie lub gdy masz mokre ręce.
- Nie pozostawiaj basenu spa pustego przez dłuższy okres czasu. Nie wystawiać basenu spa na bezpośrednie działanie promieni słonecznych przez dłuższy okres czasu.
- Podczas gdy sprzęt nie jest używany przez długi okres czasu np. w zimę, basenu spa powinien zostać zdemontowany i przechowywany w pomieszczeniu zamkniętym.
- Nie pozwól na zamarznięcie wody w basenie spa. Nie włączaj basenu spa, gdy woda jest zamarznięta.
- Nie korzystaj z basenu spa, gdy sprzęt elektryczny jest zepsuty lub źle działa. Natychmiast skontaktuj się z producentem, serwisem lub elektrykiem.
- Nigdy nie korzystaj z basenu spa sam i nie pozwalaj na to innym.
- Nigdy nie wlewaj wody w temperaturze wyższej niż 40°C bezpośrednio do basenu spa.
- Trzymaj zwierzęta z daleka od basenu spa, aby uniknąć zniszczeń.
- Nie dodawaj do wody w basenie olejków czy soli kąpielowych.
- Basen spa musi być ustawiony na poziomej, płaskiej i gładkiej powierzchni, która jest w stanie utrzymać maksymalne obciążenie napełnionego basenu spa z czterema dorosłymi osobami, waga 2500 funtów (1136 kg). 6 osoby: waga 3500 funtów (1592 kg).
- Zapewnij odpowiedni system drenujący dookoła basenu aby poradzić sobie z nadmiarem wody.
- Ze względów bezpieczeństwa, należy używać wyłącznie akcesoriów dostarczonych przez producenta spa.
- Nie do użytku publicznego/komercyjnego i/lub nie do użytku w domach przeznaczonych na wynajem.
- Wszystkie informacje na temat instalacji, czyszczenia i konserwacji podano poniżej w dalszej części niniejszej instrukcji.
- Nigdy nie kładź metalowych przedmiotów na powierzchni wyłobienia bazy sterowania.

Przeczytaj i postępuj zawsze zgodnie ze wszystkimi zasadami zawartymi w instrukcji zanim zaczniesz montaż produktu. Te ostrzeżenia, instrukcje i wytyczne dotyczące bezpieczeństwa obejmują pewne ryzyka dotyczące rekreacji wodnej, ale nie mogą one obejmować wszystkich rodzajów ryzyka i zagrożeń i wszystkich przypadków. Zawsze bądź ostrożny, rozważny i czujny podczas obcowania z wodą. Przechowaj na przyszłość.

### Bezpieczeństwo nie pływających

- Ciągły, aktywny i czujny nadzór słabych pływaków i osób nie umiejących pływać przez kompetentne osoby jest wymagany w każdej chwili (pamiętając, że dzieci poniżej piątego roku życia mają największe ryzyko utonięcia).
- Wyznacz kompetentną osobę aby nadzorowała spa podczas korzystania z niego.
- Gdy spa nie jest używany lub bez nadzoru usuń z niego i okolic wszystkie zabawki aby uniknąć zwabienia dzieci.

### Urządzenia zabezpieczające

- Aby nie dopuścić do dostępu do spa bez pozwolenia, zaleca się używanie pokrowca zabezpieczającego lub innych urządzeń zabezpieczających oraz (w stosownych przypadkach) zabezpieczenie wszystkich drzwi i okien.

## ⚠ OSTRZEŻENIE

- Barierki, pokrywy, alarmy lub podobne sprzęty są pożyteczne ale nie są substytutem ciągłego i kompetentnego nadzoru osoby dorosłej.

### Sprzęt bezpieczeństwa

- Trzymaj awaryjny telefon i listę telefonów ratunkowych blisko spa.

### Bezpieczne korzystanie z spa

- Zachęć wszystkich użytkowników szczególnie dzieci aby nauczyli się pływać.
- Naucz się podstawowych zasad udzielania pierwszej pomocy I odświeżaj tą wiedzę regularnie. To może zrobić ogromną różnicę dla życia w razie nagłego wypadku.
- Poucz użytkowników spa, zwłaszcza dzieci co robić w razie nagłego wypadku.
- Nigdy nie nurkuj w płytkiej wodzie. To może prowadzić do poważnych obrażeń lub śmierci.
- Nie korzystaj z spa pod wpływem alkoholu lub leków, które mogą upośledzić zdolność do bezpiecznego korzystania z spa.
- Jeżeli nałożona jest pokrywa spa usuń ją całkowicie przed wejściem do spa.
- Uchroni korzystających z spa chorobami związanymi z wodą utrzymując ją w czystości i dbając o higienę.
- Przechowuj chemikalia z dala od dzieci.
- Dostarczone oznakowanie bezpieczeństwa należy zamocować w dobrze widocznym miejscu na spa lub w odległości 2 m od spa.

## ⚠ OSTRZEŻENIE

- Ten produkt posiada wyłącznik różnicowoprądowy na końcu przewodu. Musi on być sprawdzany przed każdym użyciem. Odłącz kabel dopóki błąd zostanie rozpoznany i naprawiony. Skontaktuj się z elektrykiem aby naprawił uszkodzenie. Nie omijaj wyłącznika różnicowoprądowego. Nie ma części serwisowych do wyłącznika różnicowoprądowego. Otworzenie go spowoduje utratę gwarancji.

1. Podłączyć urządzenie do uziemionego kontaktu elektrycznego.
2. Naciśnij przycisk **RESET** na wyłączniku różnicowoprądowym.
3. Włącz sprzęt elektryczny basenu spa.
4. Naciśnij przycisk **TEST** na wyłączniku różnicowoprądowym. Wskaźnik wyłącznika powinien się wyłączyć wraz z całym sprzętem elektrycznym. Jeżeli wskaźnik się nie wyłączy i sprzęt elektryczny również to znaczy, że nastąpiło uszkodzenie. Nie używaj basenu spa. Skontaktuj się z elektrykiem, który naprawi uszkodzenie.
5. Naciśnij przycisk **RESET** na wyłączniku różnicowoprądowym. Wskaźnik powinien się włączyć. Jeżeli wskaźnik się nie włączy wyłącznik jest uszkodzony. Nie korzystaj z basenu spa. Skontaktuj się z elektrykiem który naprawi uszkodzenie.

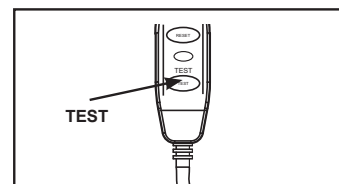
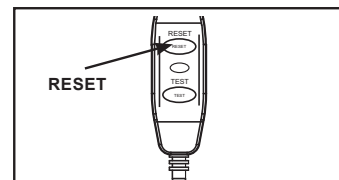

## ⚠ UWAGA

- Aby uniknąć zagrożeń spowodowanych nieumyślnym zresetowaniem zabezpieczenia termicznego, urządzenie nie powinno być zasilane za pośrednictwem zewnętrznego urządzenia przełączającego takiego jak np. minutnik, ani nie powinno być podłączone do obwodu, który jest regularnie włączany i wyłączany.
- Uzupełniaj chemię basenową zgodnie z instrukcją producenta chemikaliów.

## OPIS CZĘŚCI

Poświęć kilka minut na sprawdzenie zawartości zestawu zanim rozpoczniesz montaż.

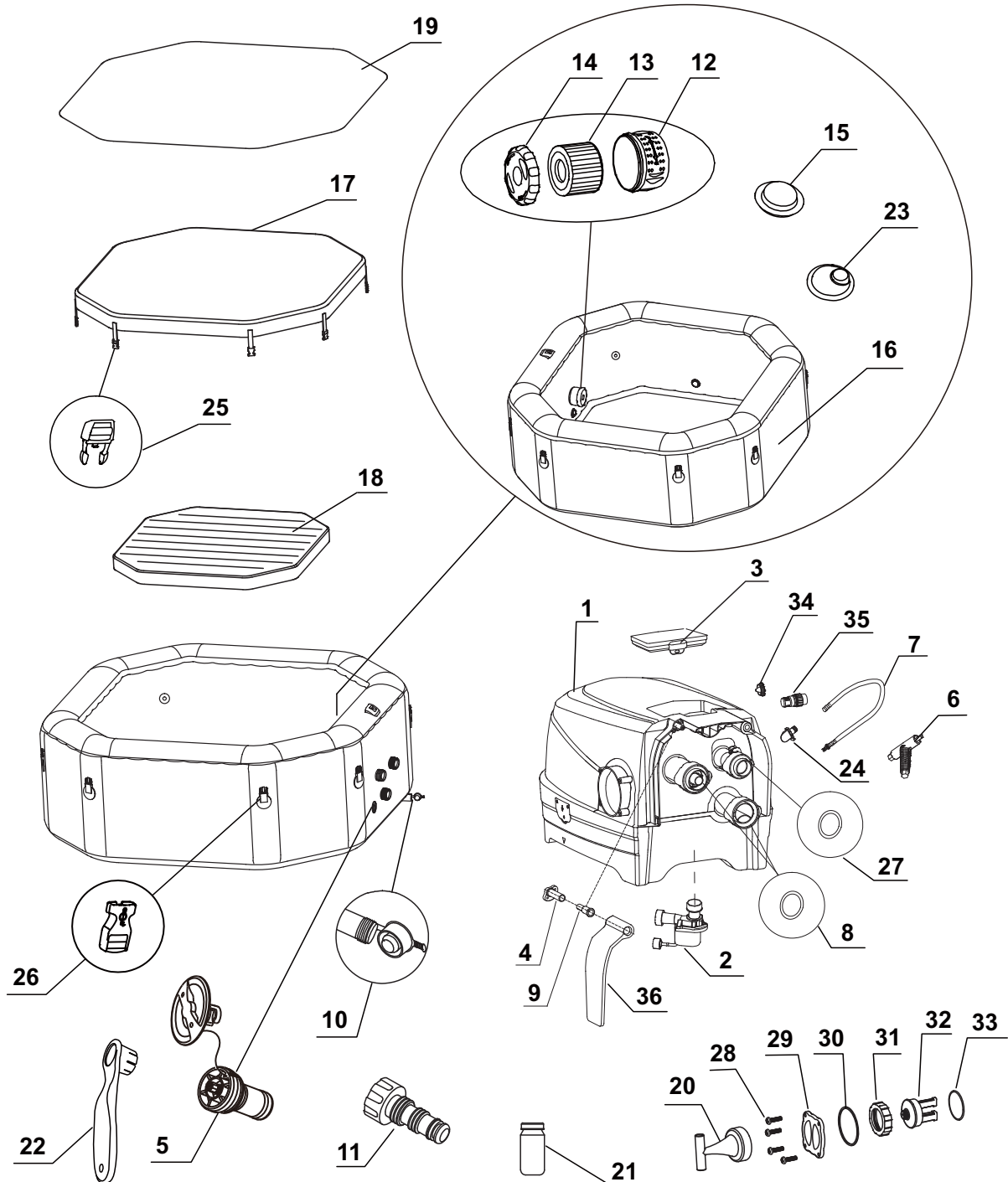

**UWAGA:** Rysunki mają charakter poglądowy, mogą się różnić od aktualnej wersji produktu. Nie zachowano skali.

## OPIS CZĘŚCI (ciąg dalszy)

Poświęć kilka minut na sprawdzenie zawartości zestawu zanim rozpoczniesz montaż.

NUMER	OPIS	ILOŚĆ	NUMER CZĘŚCI	
			4 OSOBY	6 OSOBY
1	PODSTAWA MODUŁU STEROWANIA	1	13028	13028
2	SILNIK FILTRA SPA	1	12778	12778
3	PANEL STEROWANIA	1	13023	13023
4	STOPA ZAWIASU POKRYWY BOCZNEJ	2	12771	12771
5	ZAWÓR REDUKCYJNY CIŚNIENIA POWIETRZA	1	12589D	12589D
6	KLUCZ DO ŚRUBY PANELU STEROWANIA	1	11053	11053
7	WAŻ DO POMPOWANIA SPA/OSŁONY	1	11830	11830
8	O-RING STEROWANIA WLOTU/WYLOTU SPA	2	11788	11788
9	UTRWALACZ ZAWIASU POKRYWY BOCZNEJ	2	12772	12772
10	ZATYCZKA ODPLYWU SPA	1	11995	11995
11	ADAPTER ZAWORU SPUSTOWEGO SPA	1	13036	13036
12	OBUDOWA WKŁADU FILTRACYJNEGO	1	11798	11798
13	FILTR SPA	3	11692	11692
14	POKRYWA OBUDOWY WKŁADU FILTRACYJNEGO	1	11797	11797
15	KOREK WLOTOWY	1	11739	11739
16	NIECKA BASENU SPA	1	12724	12746
17	POKRYWA SPA	1	11951	12117
18	NADMUCHIWANA POKRYWA KOMORY SPA (ZAINSTALOWANA NA POKRYWIE SPA)	1	11884	12114
19	MATA POD BASEN	1	11933	12110
20	KLUCZ DO NAKRĘTKI ELEKTROLIZERA	1	11854	11854
21	PASKI TESTOWE	1	11855	11855
22	KLUCZ NASADOWY	1	11742	11742
23	KOREK WYLOTOWY	2	11782	11782
24	ADAPTER DO WĘŻA	1	12773	12773
25	ZAPIĘCIE MĘSKIE	8	11994	11994
26	ZAPIĘCIE DAMSKIE	8	11993	11993
27	O-RING STEROWANIA WLOTU POWIETRZA SPA	1	11687	11687
28	ŚRUBA POKRYWY ELEKTROLIZERA	4	11712	11712
29	POKRYWA ELEKTROLIZERA	1	11890	11890
30	USZCZELKA POKRYWY ELEKTROLIZERA	1	11897	11897
31	NAKRĘTKA ELEKTROLIZERA	1	11852	11852
32	ELEKTROLIZER	1	11851	11851
33	USZCZELKA ELEKTROLIZERA	1	11853	11853
34	NASADKA WYLOTU SPUSTOWEGO	1	12775	12775
35	ADAPTER WĘŻA	1	12774	12774
36	POKRYWA BOCZNA BASY STEROWANIA	2	12770	12770

Zamawiając części upewnij się, że podałeś numer modelu i numer części.



## WŁAŚCIWOŚCI PRODUKTU

Maksymalna ilość miejsc w basenie Spa:	4 osoby	6 osoby
Napięcie / Częstotliwość / Faza	220 - 240 V / 50 Hz / 1 PH	
Pojemność:	795 L (210 gal)	1098 L (290 gal)
Wewnętrzna/zewnętrzna średnica:	150/201 cm (59/79 in)	168/218 cm (66/86 in)
Wysokość:	71 cm (28 in)	
Pompa:	1000 W	
Dmuchawa bąbelków:	800 W	
Wydajność pompy:	1,741 L/godz (460 gal/godz)	
Moc podgrzewacza:	2,200 W	
Zakres temperatury:	10°C – 40°C (50°F – 104°F)	
Wzrost temperatury:	1.5-2.5°C/godzina (3°F – 4.5°F/godzina)	1-2°C/godzina (2°F – 3.5°F/godzina)
Ilość dyszy wodnych:	4	6
Ilość otworów Bubble Jets:	120	140
Zalecane ciśnienie robocze powietrza:	0.083 bar (1.2 psi)	

Pasma częstotliwości RF: 2408-2476 MHz

Moc nadajnika: 10 dBm

Pasma częstotliwości Wifi: 2412~2484 MHz

Maksymalna moc nadawania: 100 mW

### Informacje o narażeniu na promieniowanie elektromagnetyczne:

Sprzęt ten jest zgodny z limitami dotyczącymi narażenia na promieniowanie ustanowionymi dla niekontrolowanego środowiska. Sprzęt ten należy zainstalować i obsługiwać w minimalnej odległości 20 cm (7,9") między grzejnikiem a użytkownikiem. Tego nadajnika nie wolno umieszczać ani obsługiwać w połączeniu z innymi antenami lub nadajnikami. Dmuchany, przenośny naziemny basen spa z pompą, grzejnikiem, dyszą wody, dmuchawą, panelem sterowania, wbudowaną stacją uzdatniania twardej wody oraz systemem sanitarnym.

**UWAGA:** Wyposażenie spa obejmuje m.in. pełen system uziemienia, który styka się również z wodą w spa. Człowiek może zebrać pewną ilość ładunków elektrostatycznych, które wyładowują się przy dotknięciu wody. Niezależnie od wszystkiego, przed użyciem spa, każdy przypadek doznanego wyładowania elektrycznego powinien zostać zbadany przez wykwalifikowanego elektryka. Do czasu ustalenia przyczyny i usunięcia problemu basen spa należy odłączyć od zasilania.

Firma Intex Development Company Limited niniejszym oświadcza, że model SC-WF20 spełnia istotne wymogi i inne mające zastosowanie postanowienia dyrektywy 2014/53/UE.

## ⚠ OSTRZEŻENIE

Ryzyko pożaru: Ten produkt wymaga zasilania prądem o natężeniu co najmniej 13 amperów. W większości instalacji domowych natężenie prądu wynosi od 13 do 16 amperów. Jeżeli zadziała bezpiecznik, prosimy sprawdzić, czy do tego samego. Przed użyciem należy rozwinąć przewód zasilający. Nigdy nie należy umieszczać wtyczki na materiałach łatwopalnych.

## MONTAŻ

### Przygotowanie i wymagania miejsca

- Basen spa może być rozłożony wewnątrz i na zewnątrz domu.
  - Upewnić się, że miejsce jest odporne na wodę, poziome, płaskie i że pod spa ani wokół niego nie ma żadnych ostrych przedmiotów.
  - Aby podłączyć spa, przygotować odpowiednio usytuowany uziemiony kontakt elektryczny o stopniu ochrony IPX4 lub wyższym. Zapewnić łatwy dostęp na potrzeby okresowego testowania i mocowanego na przewodzie urządzenia RCD.
  - Upewnij się, że jest wystarczająco miejsca dookoła basenu spa na sprzęt do konserwacji i serwisu.
  - Jeśli zamierzasz korzystać dłużej z basenu spa, zapewnij odpowiedni system drenujący wokół basenu. Sprawdzić miejscowe i krajowe przepisy w sprawie wymagań dotyczących utylizacji wody ze spa.
  - Aby ograniczyć uciążliwy hałas, spa nie należy instalować w bezpośrednim sąsiedztwie pionowych ścian.
  - W miejscu użytkowania musi być zapewnione doprowadzenie słodkiej wody zgodne z miejscowymi przepisami. Przed pierwszym użyciem spa jego parametry należy dostosować zgodnie z częścią „Chemia i równowaga wody w spa” w niniejszej instrukcji.
  - Instalacja spa w pomieszczeniu i/lub na dworze – prosimy sprawdzić przepisy i rozporządzenia lokalne.
- UWAGA:** Przed zainstalowaniem i napełnieniem spa wodą należy upewnić się, że miejsce, w którym spa zostanie zainstalowane znajduje się w zasięgu transmisji routera Wi-Fi. W miejscu tym nie może być metalowych ścian/siatek ani innych przedmiotów, które mogłyby zakłócać lub tłumić sygnał Wi-Fi.

## MONTAŻ (ciąg dalszy)

### Dodatkowe wymogi dla instalacji wewnątrz

- Upewnij się, że podłoga może udźwignąć ciężar napełnionego basenu spa wraz z maksymalną liczbą osób. Poproś wykwalifikowanego inżyniera o sprawdzenie tych wymogów.
- Upewnij się, że podłoga jest wodoodporna i antypoślizgowa. Nie rozkładaj basenu spa na dywanie lub innym podłożu podatnym na wilgoć i skraplanie.
- Nie rozkładaj basenu spa na piętrze nad przestrzenią zamieszkałą z powodu możliwych zniszczeń przez wodę.
- Wilgoć jest naturalnym efektem ubocznym rozłożenia basenu wewnątrz. Pomieszczenie musi mieć odpowiednią wentylację, aby wilgoć mogła mieć ujście. Zainstaluj odpowiedni system wentylacyjny, aby zapobiec tworzeniu się wilgoci w pomieszczeniu.

### Dodatkowe wymogi dla montażu zewnętrznego

- Właściciele basenu spa mogą skontaktować się z lokalnymi władzami odnośnie wymaganych zabezpieczeń, oświetlenia i barierkach ochronnych. Skontaktuj się z odpowiednim biurem nadzoru budowlanego dla dalszych informacji.
- Upewnij się, że powierzchnia jest równa, płaska, gładka i wystarczająco mocna aby utrzymać ciężar napełnionego basenu spa.
- Nie rozkładaj basenu spa na trawie lub na nieoczyszczonej powierzchni, ponieważ może to zwiększyć dostanie się nieczystości do basenu i zniszczyć dno basenu.
- **Nie wystawiaj basenu na słońce przez dłuższy okres czasu. Należy zapewnić ochronę przed słońcem np. osłonę przeciwsłoneczną, namiot, markizę lub altanę.**
- Można rozłożyć i zostawić basen na zewnątrz w temperaturze niższej niż 4°C pod warunkiem, że temperatura wody w basenie jest wyższa niż 4°C i woda w systemie cyrkulacyjnym, pompie i rurach nie jest zamrznięta. Połóż matę pomiędzy ziemią a dnem basenu Spa aby zapobiec utracie ciepła. Basenu spa nie należy używać, jeżeli temperatura otoczenia lub wody wynosi nie więcej niż 4°C (39°F).

Do montażu potrzebne są co najmniej dwie osoby.

1. Przenieś opakowanie w wybrane miejsce. Nie ciągnij basenu po ziemi gdyż może to spowodować uszkodzenia i przedziurawienia. Otwórz karton tak aby go nie zniszczyć, ponieważ możesz go użyć do przechowania basenu gdy nie jest używany.
2. Wyłóż części na ziemię i upewnij się, że są wszystkie. Jeżeli brakuje jakiś części lub są uszkodzone skontaktuj się z punktem serwisowym.

### Ładowanie i instalacja panelu sterowania spa

1. Upewnij się, że tylna ścianka panelu sterowania (3) i powierzchnia wyżłobienia bazy sterowania są czyste i suche.
2. Upewnij się, że baza sterowania jest podłączona do zasilania i że RCD jest sprawdzone. Umieść panel sterowania (3) w wyżłobieniu bazy sterowania, by naładować wbudowaną baterię (patrz rys. 1). Aby uzyskać więcej szczegółów, zapoznaj się z działem „Panel sterowania spa”.
3. Całkowite ładowanie akumulatora panelu sterowania trwa około 3 godzin. Po całkowitym naładowaniu baterii panela sterowania, możesz go umieścić na górze spa lub ściany (patrz rys. 2.1). Aby wyjąć panel sterowania z wanny, podnieś zatrzask i wyciągnij jednocześnie panel sterowania z podstawy (patrz rys. 2.2).

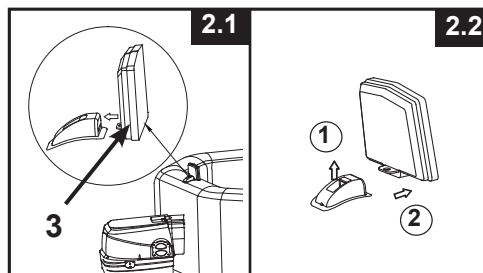
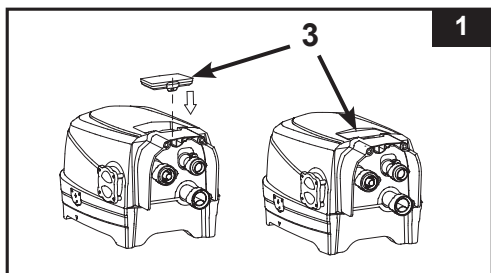

## MONTAŻ (ciąg dalszy)

### Opcjonalny system podłączania uziemienia ochronnego

W zależności od praw i regulacji, poproś wykwalifikowanego elektryka by podłączył uziemienie basenu spa przewodem o przekroju między 2.5 mm<sup>2</sup> a 6mm<sup>2</sup> do uziemienia ochronnego w domu. (Nie zawiera przewodu).

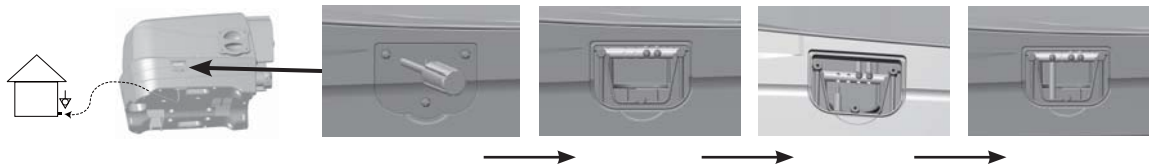

### NAPEŁNIANIE POWIETRZEM

#### Napompuj ściany basenu spa

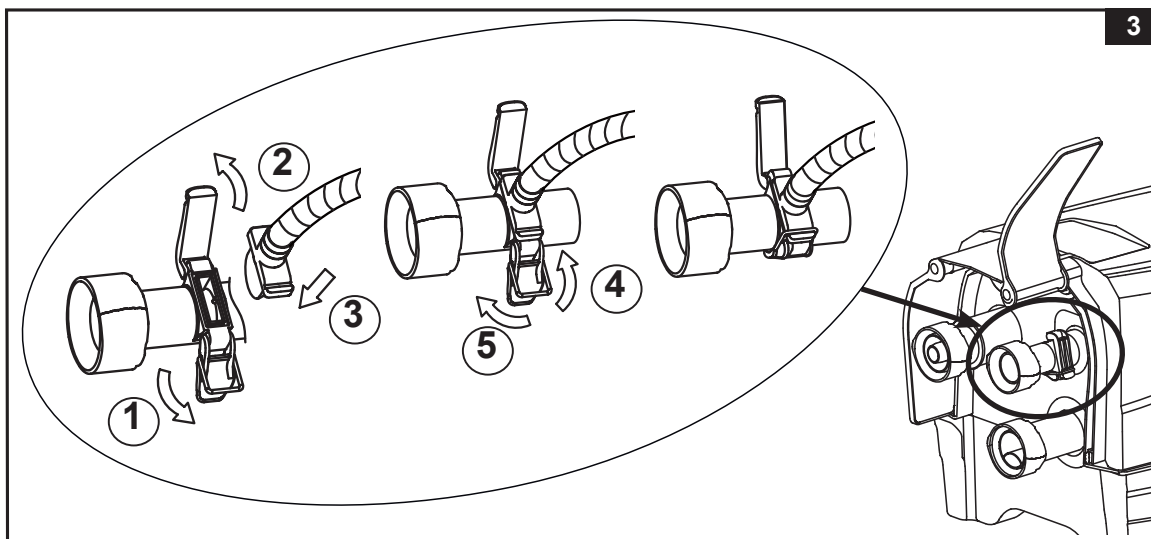

1. Wyjmij matę gruntową (19) i rozłóż ją na wolnej przestrzeni. Następnie rozłóż powłokę spa d na matę gruntową.  
**UWAGA:** Pamiętaj, aby w oczyszczonym miejscu rozłożyć matę w taki sposób, by powierzchnia z bąbelkami była skierowana ku dołowi.
2. Podnieś przykrywkę boczną bazy sterowania (36), by odsłonić wylot do pompowania dmuchawy. Wyciągnij zatrzask, aby otworzyć pokrywę, włóż adapter węża (24) z węzem i zamocuj ponownie zatrzask na adapterze węża, aby zabezpieczyć go na miejscu (**patrz rys. 3**).

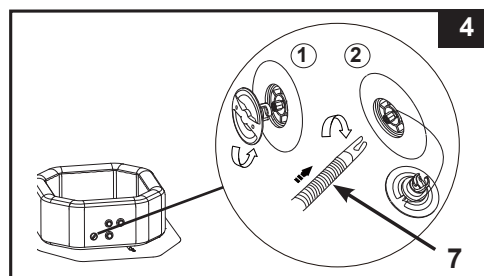

3. Odkręć nakrętkę zaworu powietrznego na wannie, by odsłonić trzonek do pompowania. Włóż drugi koniec węża (7) do zaworu i przekręć w prawo, aby go zablokować (**patrz rys. 4**).



## MONTAŻ (ciąg dalszy)

4. Wciśnij przycisk , by włączyć najpierw przyciski panelu sterowania. Naciśnij przycisk , aby napompować ścianę niecki spa od 8 do 10 minut, aż będzie twarda. Nie należy jej napompować za mocno (**patrz rys. 5 & 6**).  
**WAŻNE:** Nie napompuj zbyt mocno i nie używaj sprężarek powietrza.

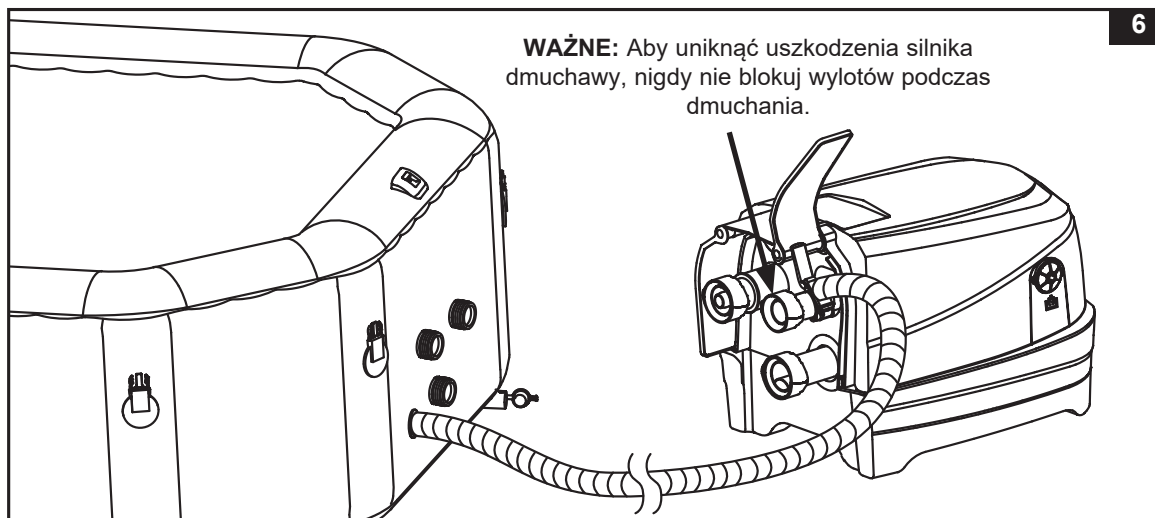
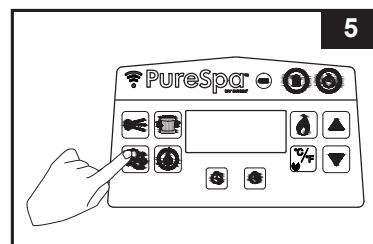

**WAŻNE:** Aby uniknąć uszkodzenia silnika dmuchawy, nigdy nie blokuj wylotów podczas dmuchania.

5. Naciśnij przycisk  ponownie, aby wyłączyć.  
6. Wymień zawór powietrza z powrotem na zakrętkę. Zakrętka jest przystosowana do przykręcania i odkręcania. Nigdy nie wywieraj siły, gdyż może to spowodować całkowite obluźnienie wewnętrznego systemu napełnienia od zaworu. W celu konserwacji zaworu patrz "Mocowanie zaworu powietrza basenu spa".

**UWAGA:** Jeśli istnieje potrzeba, aby wymienić na nowy trzon zaworu spustowego ciśnienia powietrza (5) ze względu na zużycie, za pomocą dołączonego klucza (22) odkręć trzon z podstawy zaworu. Włożyć rdzeń na wymianę i dokręcić kluczem. Upewnij się, że trzon jest dobrze dokręcony (**patrz rys. 7**).

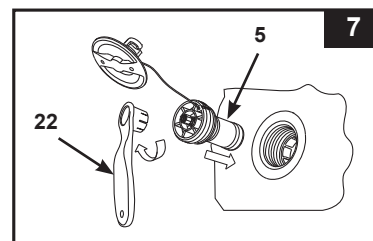

### Napompuj dmuchany wkład pokrywy basenu spa

- Otwórz zawór i włoż wąż (7) do wylotu dmuchawy, naciśnij przycisk , aby napompować, aż komora będzie sprężysta w dotyku, ale nie twarda (**patrz rys. 8**).
- Odłącz wąż (7) z wylotu dmuchawy powietrza.
- Umieść z powrotem nakrętkę wlotu powietrza; zamknij zawór powietrza.

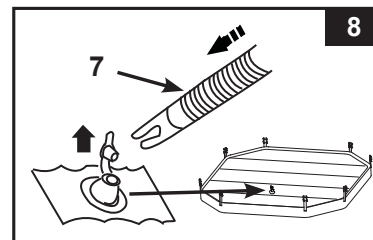

**UWAGA:** Jeśli istnieje potrzeba uzupełnienia powietrza w ścianie basenu spa lub jego pokrywie po ich instalacji, patrz powyżej na punkt "Napompuj ściany basenu spa" i "Napompuj dmuchany wkład pokrywy basenu spa". Nadmuchiwane wewnątrz pokrywy jest instalowane wewnątrz pokrywy. Jeżeli musi być odinstalowane umieść je wewnątrz pokrywy Spa przed napompowaniem.

## MONTAŻ (ciąg dalszy)

### SPUSZCZANIE POWIETRZA

#### Dla ścian basenu Spa:

1. Odkręć korek, aby odsonić rdzeń, wciśnij trzpień kciukiem i obróć o 90 stopni w prawo, aby go zabezpieczyć w pozycji dolnej (**patrz rys. 9**).
2. Gdy wypompowanie powietrza jest zakończone, wciśnij trzpień i obróć o 90 stopni w lewo, aby powrócić do poprzedniej pozycji.
3. Nałóż zakrętkę.

**UWAGA:** Spuszczanie powietrza ze spa na czas przechowywania – patrz część „PRZECHOWYWANIE”.

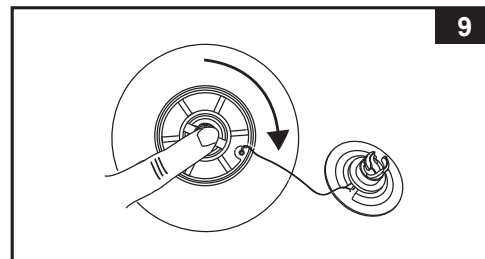

#### Dmuchany wkład pokrywy:

1. Ściągnij nakrętkę zaworu i ściśnij zawór u podstawy aż zejdzie powietrze.
2. Zamknij i wciśnij zawór.

## ⚠ WAŻNE

Basen spa jest wyposażony w nowy „zawór redukcyjny ciśnienia powietrza”, który automatycznie wypuszcza nadmiar powietrza, gdy ciśnienie wewnątrz basenu spa jest w przedziale 0,103 – 0,172 bara (1,5 – 2,5 PSI), jednocześnie zawór nadal spełnia pierwotne funkcje pompowania i spuszczenia powietrza.

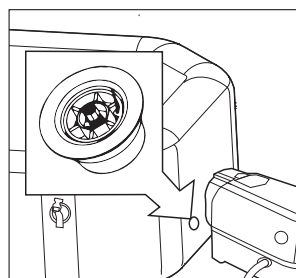

Zawór spustowy ciśnienia powietrza.

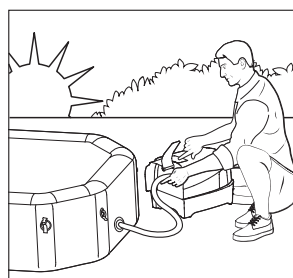

Nadmuchiwanie spa o poranku.

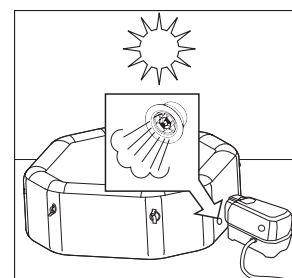

Powietrze rozszerza się południowym upale. Zawór spustowy ciśnienia powietrza wypuszcza nadmiar powietrza.



Niskie temperatury powietrza w nocy sprawiają, że spa wydaje się mniej nadmuchane.

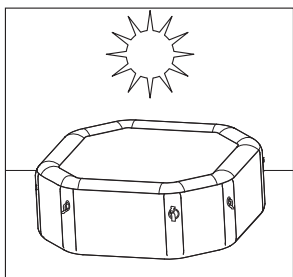

Powietrze rozszerza się południowym upale i prawidłowe ciśnienie powietrza zostaje przywrócone.

## MONTAŻ (ciąg dalszy)

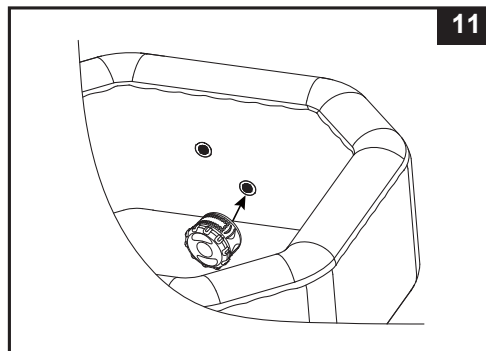
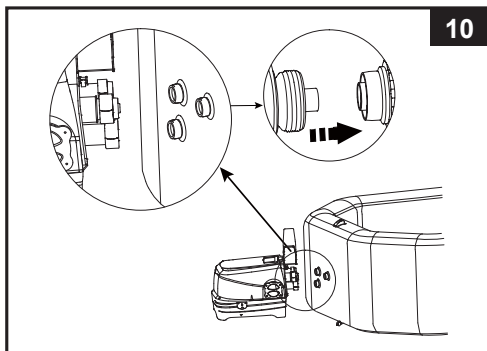

### Montaż modułu kontrolnego basenu spa

1. Podłącz moduł sterowania spa do basenu spa (**patrz rys. 10**). Ręcznie dokręć złącza zabezpieczające. Podczas dokręcania nie używaj narzędzi. Załóż z powrotem pokrywę boczne podstawy sterującej (**36**).  
**UWAGA:** W basenie spa lub na module sterującym nigdy nie należy mocować zewnętrznych akcesoriów, które nie zostały dostarczone wraz z zestawem, ponieważ spowodowałyby utratę gwarancji.  
**UWAGA:** Nie siadaj i nie kładź żadnych przedmiotów na module kontrolnym spa.



2. Zamontuj zespół obudowy wkładu filtracyjnego do wnętrza siatki wylotowej basenu spa (**patrz rys. 11**). Zanim zainstalujesz mocowania pompy filtrującej napompuj basen spa.
3. Przed napełnieniem wodą upewnij się, że zawory są dobrze zamknięte zarówno wewnątrz jak i na zewnątrz.
4. Napełnij basen spa słodką wodą do poziomu między MIN a MAX oznaczonego na wewnętrznej ścianie basenu. Nie nalewaj za dużo wody. Nigdy nie przemieszczaj basenu spa z wodą w środku lub z dołączonym panelem kontrolnym, ponieważ może ulec uszkodzeniu.

**OSTRZEŻENIE:** Nigdy nie napełniaj basenu spa wodą o temperaturze powyżej 40°C. Zaleca się wypełnienie basenu spa letnią wodą, w celu szybszego ogrzania i obniżenia kosztów energii.

5. Umieść pokrywę spa i dmuchany wkład (zainstalowany fabrycznie w obudowie basenu spa) nad basenem spa i upewnij się, że klamry pokryw spa są zablokowane za pomocą dostarczonego klucza po ciasnym zapięciu pasów.  
**WAŻNE:** Kontroluj regularnie pokrywę spa pod kątem przecieków, przedwczesnego zużycia, lub oznak starzenia. Nigdy nie używaj uszkodzonej pokryw spa.
6. Należy dopilnować, aby podstawa basenu spa była podłączona do prawidłowo umieszczonego i zwymiarowanego kontaktu elektrycznego. Nacisnąć przycisk , aby włączyć panel sterowania. Wciśnij przycisk  na panelu sterowania, by włączyć grzejnik, zapoznaj się z działem „Panel sterowania spa”.

### Pokrywa spa

Zwróć uwagę, że klamry spinające służą jako zabezpieczenie. W plastikowej torebce dostarczane są dwa klucze, podręcznik i inne akcesoria. Każda klamra ma oznaczenia „zamknięte” i „otwarte” ułatwiające obsługę: umieść klucz w otworze klamry i przekręć go do odpowiedniej pozycji, żeby otworzyć lub zamknąć klamrę. Żeby uniemożliwić dostęp osobom nieupoważnionym, zawsze zakładaj na basen spa pokrywę, kiedy nie jest ono używane i zamykaj wszystkie klamry. Zawsze przechowuj klucze w miejscu niedostępnym dla dzieci. Jeśli zgubisz klucze, w celu zamknięcia lub otwarcia klamer możesz użyć dowolnego płaskiego śrubokrętu o podobnym rozmiarze.

Gdy spa jest używane, pokrowiec należy odłożyć w miejscu czystym i suchym, inaczej może się zabrudzić lub zostać skażony bakteriami. Pokrowców nie należy odkładać na drewnianych stołach lub blatach – grozi to wyblaknięciem drewna. Aby pokrowiec, a zwłaszcza jego strona wewnętrzna (zwrócona do wody) nie dotknął ziemi lub innych brudnych powierzchni, zaleca się stosować podnośnik do pokrowca lub inne podobne urządzenie.

## INFORMACJA O POZIOMIE SOLI

Spa zawiera wbudowany generator chloru, w celu utrzymania czystości wody w basenie. Zwykła sól (chlorek sodu) składa się z dwóch elementów, sodu i chloru. Podczas działania generatora chloru odpowiednia ilość soli jest uwalniana do wody w basenie, aby uczynić ją trochę słoną. Woda przepływa przez elektrolizer w celu produkcji chloru. Chlor natychmiast niszczy bakterie, wirusy, algi oraz utlenia organiczną materię.

### • Jaką sól użyć:

#### Używaj tylko zwykłej soli kuchennej

Używaj tylko zwykłej soli kuchennej (NaCl), ponieważ jest ona w 99,9% czysta. Jest możliwe użycie soli w kulkach (skompresowana wersja odparowanej soli), jednak jej czas rozpuszczania w wodzie jest znacznie dłuższy. **Nie używaj soli jonizowanej lub żółtej.** Sól jest dodawana do wody w SPA a elektrolizer używa jej aby wytworzyć chlor. Im czystsza sól tym lepsze działanie elektrolizera.

### • Optymalny poziom soli

Idealny poziom soli w wodzie basenu spa to 2000-3000 ppm, czyli jednostek stężenia chemicznego soli na milion cząsteczek roztworu. Poziom optymalny to 2500 ppm. Zbyt niskie stężenie soli zmniejsza sprawność układu sanitarnego i doprowadza do produkcji niskiej zawartości chloru. Zbyt wysoki poziom soli może uszkodzić zasilacz i spowodować korozję metalowych urządzeń i akcesoriów. Sól w SPA jest stale poddawana recyrkulacji. Utrata soli wynika wyłącznie z fizycznego usunięcia wody z basenu SPA.

### • Dodawanie soli

1. Włącz pompę filtrującą aby rozpocząć cyrkulację wody.
2. Wyłącz system chlorowania wody - elektrolizer.
3. Równomiernie rozprowadź 2 kg (dla 4 osoby) soli wokół obwodu basenu SPA. Dla 6 osoby: 2.5 kg soli.
4. Wyszczotkuj spód basenu SPA, aby przyspieszyć proces rozpuszczania. Nie pozwól na gromadzenie się soli na dnie basenu Spa. Włącz dysze na godzinę, aby rozpuścić sól.
5. Kiedy cała sól się rozpuści, naciśnij przycisk oczyszczania  żeby aktywować system oczyszczania (zobacz Instrukcja obsługi system oczyszczania). Gdy kod "003H" miga, ustaw system oczyszczania na potrzebną ilość godzin. **Uwaga:** Nie naciskaj innych przycisków na panelu kontrolnym, upewnij się, że podgrzewacz jest wyłączony i nałóż pokrywę spa podczas procesu oczyszczania.

### • Usuwanie soli, gdy poziom jest za wysoki

Jeżeli dodałeś zbyt dużo soli, moduł sterowania zacznie pikać i wyświetli kod "E92" (zobacz LED tabela kodów). Jeżeli tak się stanie wyłącz system oczyszczania naciskając przycisk  i odłącz basen Spa. Należy obniżyć poziom soli. Jedynym wyjściem jest upuszczenie części wody ze Spa i dopełnienie czystą wodą. Upuść 25% wody i dopełnij czystą wodą dopóki nie zniknie kod alarmowy „E92”.

### • Dodawanie soli, jeżeli poziom jest zbyt niski

Jeżeli nie dodałeś wystarczająco dużo soli, moduł sterowania zacznie pikać i wyświetli "E91" (zobacz LED tabela kodów, strona 15). Jeżeli tak się stanie wyłącz system oczyszczania naciskając przycisk  i odłącz basen Spa i poczekaj 10 sekund. Podłącz i włącz Spa, dodaj 0.5 kg soli aż nie zniknie kod alarmowy "E91" (zobacz „Dodawanie soli”).

## OBSŁUGA

### PANEL MODUŁU KONTROLNEGO BASENU SPA

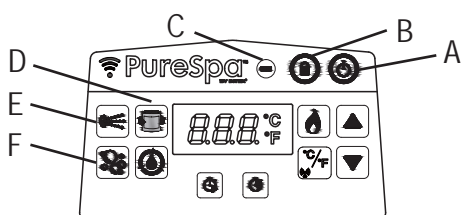

- A: Przycisk Włącz/Wyłącz  
 B: Przycisk Blokowanie / Odblokowywanie  
 C: Wskaźnik poziomu baterii panelu sterowania  
 D: Przycisk filtra wody  
 E: Przycisk aktywujący dysze  
 F: Przycisk bąbelki



**Przycisk Włącz/Wyłącz:** Gdy basen Spa jest podłączony, użyj tego przycisku by uruchomić inne przyciski na panelu kontrolnym. Ponowne wciśnięcie spowoduje wyłączenie wszystkich funkcji basenu.



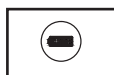

**Przycisk Blokowanie / Odblokowywanie:** Wciśnij i przytrzymaj ten przycisk przez 3 sekundy, by zablokować/odblokować przyciski sterowania. Jeśli użytkownik zapomni zablokować klawiaturę sterującą, system automatycznie zablokuje ją po 1 minucie bezczynności. Po zablokowaniu ikona na wyświetlaczu świeci się na zielono.

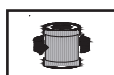

**Wskaźnik poziomu baterii panelu sterowania:** Wskaźnik poziomu baterii zmienia kolor na zielony po całkowitym naładowaniu, na czerwony, gdy wymaga ładowania i miga na czerwono w trybie ładowania.



**Przycisk filtra wody:** Przycisk ten włącza i wyłącza pompę filtra. Ikona filtra wody na wyświetlaczu zmienia kolor na zielony po włączeniu. 002H, oznaczające minimalne predefiniowane godziny działania, miga na wyświetlaczu. Wciśnij ponownie, by zwiększyć godziny od 002H, 004H do 006H. Wciśnięcie przycisku po maksymalnej liczbie godzin (006H) wyłączy pompę filtra. Wyświetlacz LED wyświetli temperaturę wody spa. Jeśli wybrano zbyt dużo godzin, należy kontynuować wciskanie, by powtórzyć cykl. Po ustawieniu czasu działania, wyświetlacz LED przestanie migać po 10 sekundach a pompa filtra zacznie działać. Cykl powtarza się o tej samej godzinie codziennie przez wybraną liczbę godzin. Jeśli włączony jest system grzania, ustawiona funkcja czasu pompy filtra zostanie nadpisana. Aby wyświetlić ustawiony czas podczas działania pompy filtra, wciśnij przycisk  a ustawione godziny będą migać przez 10 sekund na wyświetlaczu. Po tym czasie zostaną wyświetlone pozostający czas działania. Aby uregulować ustawiony czas, wciśnij dwukrotnie przycisk  aż wyświetlacz zacznie migać i powtórz poprzednie kroki.

**UWAGA:** Funkcja wbudowanego zmiękczacza wody działa automatycznie wraz z systemem filtracyjnym.



**Przycisk aktywujący dysze:** Użyj tego przycisku aby aktywować system hydromasażu. Po 30 minutach ciągłego użytkowania system masażu strumieniem wyłącza się automatycznie. Symbol dyszy wodnej na wyświetlaczu świeci się na zielono gdy jest aktywny. Kąt padania strumienia wody z dyszy wewnątrz ściany basenu Spa może być dopasowany ręcznie.

**UWAGA:** Nie należy uruchamiać systemu, gdy nałożona jest pokrywa, ciśnienie powietrza może się kumulować wewnątrz spa i spowodować nieodwracalne szkody i uszkodzenia ciała.



**Przycisk bąbelki:** Użyj tego przycisku aby uruchomić system masażu, który sam wyłączy się po 30 minutach. Światło nad przyciskiem wytwarzania pęcherzyków powietrza świeci po aktywacji na zielono.

**UWAGA:** Nie włączaj bąbelków, gdy nałożona jest pokrywa, ponieważ nagromadzone powietrze może zniszczyć basen spa.



## OBSŁUGA (ciąg dalszy)

### PANEL MODUŁU KONTROLNEGO BASENU SPA

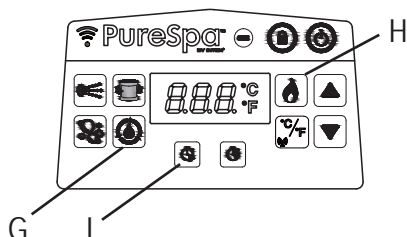

G: Przycisk oczyszczania

H: Przycisk podgrzewania

I: Przycisk HST (ang. Heater Start Timer – timer włączenia grzejnika)



**Przycisk oczyszczania:** Użyj tego przycisku, aby aktywować i ustawić godziny działania system oczyszczania.



**Przycisk podgrzewania:** Użyj, gdy chcesz zmienić temperaturę wody w basenie. Wciśnij ▲ lub ▼, by ustawić żądaną temperaturę wody. Grzejnik będzie grzał w sposób ciągły, aż temperatura wody osiągnie nastawioną temperaturę, następnie temperatura ta będzie utrzymywana. Aby to osiągnąć, grzejnik będzie się automatycznie włączał, gdy temperatura wody spadnie o 1-2°C (1,8-3,6°F) poniżej nastawionej wartości. Gdy ikona płomienia na wyświetlaczu świeci się na czerwono, oznacza to, że układ podgrzewania jest włączony. Gdy ikona płomienia zmieni kolor na zielony, oznacza to, że woda ma odpowiednią temperaturę. Układ podgrzewania nie pracuje, natomiast układ filtrowania będzie kontynuował przepompowywanie wody non-stop, chyba że zostanie ręcznie wyłączony. Jeśli układ podgrzewania zostanie ponownie włączony, jednocześnie włączy się pompa filtra.

**UWAGA:** Aby wyłączyć układ filtrowania w czasie, gdy podgrzewacz znajduje się w trybie spoczynku, należy najpierw nacisnąć przycisk płomienia, a potem przycisk filtra. Wciśnięcie przycisku grzania, gdy grzejnik jest wyłączony wyłączy tylko system grzejący a system filtrowania będzie działał minutę dłużej zanim wyłączy się lub będzie kontynuował z pompą filtrującą przez ustawiony czas działania. Aby wyłączyć grzejnik w czasie grzania, należy nacisnąć przycisk „płomień”.

**WAŻNE:** Warunki, które powodują powolne podgrzewanie wody:

- Temperatura otoczenia jest niższa niż 50°F (10°C).
- Prędkość wiatru wynosi powyżej 8-12 mph (3.5-5.4 m/s).
- Funkcja strumienia lub bąbelków jest włączona podczas grzania wody.
- Basen spa jest nieprawidłowo przykryty pokrywą podczas podgrzewania wody.



**Przycisk HST (ang. Heater Start Timer – timer włączenia grzejnika):** Przycisku tego należy używać do wybierania godziny przyszłego włączenia się układu podgrzewania. Należy nacisnąć ten przycisk, a potem przyciskami ▲ i ▼ ustawić liczbę godzin, o którą użytkownik chce opóźnić włączenie układu podgrzewania, od 000 do 120 godzin. Ikona będzie migać na czerwono przez kilka sekund a następnie będzie świecić stałym światłem na czerwono. Na wyświetlaczu LED wyświetlane będą na przemian liczba godzin pozostała do uruchomienia grzejnika oraz temperatura wody. System grzejący zacznie działa, gdy odliczanie osiągnie 000. Aby w dowolnym momencie wyłączyć funkcję, wystarczy po prostu ustawić czas HST z powrotem na 000. Aby skorygować ustawioną liczbę godzin, należy nacisnąć przycisk HST dwa razy, a potem przyciskami ▲ i ▼ ustawić godziny.

**Przykład 1:** Jest godzina 21:00 w poniedziałek wieczór; chcemy, aby spa było gorące w piątek wieczór. Przyjmując, że na podgrzanie spa potrzeba 24 godzin (model 4-osobowy, około 1,5-2,5°C (3-4,5°F) na godzinę), włączenie grzejnika należy zaprogramować na czwartek wieczór. Przy włączonym spa, należy najpierw nacisnąć przycisk grzania i nastawić żądaną temperaturę. Nacisnąć przycisk HST, a potem wcisnąć przycisk ▲ lub ▼ i przytrzymać do czasu, aż wyświetli się czas 072 godziny. Grzejnik włączy się za 72 godziny (tj. w czwartek o godz. 21:00) i będzie pracował do czasu, aż zostanie osiągnięta żądana temperatura. Grzejnik będzie się potem automatycznie włączać i wyłączać, aby utrzymać nastawioną temperaturę aż do momentu wyłączenia. Aby wyłączyć grzejnik, należy nacisnąć przycisk „płomień”.

## OBSŁUGA (ciąg dalszy)

### PANEL MODUŁU KONTROLNEGO BASENU SPA

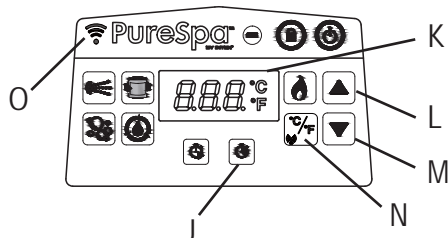

- J: Przycisk HDT (ang. Heater Duration Timer – timer czasu pracy grzejnika)
- K: Wyświetlacz diodowy
- L: Przycisk zwiększania
- M: Przycisk zmniejszania
- N: Przycisk zmiany jednostek temperatury Celsius/Fahrenheit i Przycisk parowanie / łączenie Wi-Fi
- O: Kontrolka LED WiFi



**Przycisk HDT (ang. Heater Duration Timer – timer czasu pracy grzejnika):** Przycisku tego należy używać do wybierania żadanego czasu pracy układu podgrzewania. Należy nacisnąć ten przycisk, a potem przyciskami ▲ i ▼ ustawić liczbę godzin, przez które użytkownik chce, aby grzejnik pracował przed jego automatycznym wyłączeniem, od 000 do 048 godzin. Ikona będzie migać na czerwono przez kilka sekund a następnie będzie świecić stałym światłem na czerwono. Układ podgrzewania będzie pracował tylko przez nastawioną liczbę godzin. Timer jest traktowany jako ważniejszy niż temperatura, tzn. grzejnik wyłączy się, gdy minie czas HDT nawet jeśli nastawiona temperatura wody w spa nie zostanie jeszcze osiągnięta. W czasie działania funkcji HDT, na wyświetlaczu LED wyświetlane będą na przemian liczba godzin pozostała do wyłączenia grzejnika oraz temperatura wody. Powtórz poprzednie kroki, by ponownie zaprogramować tę funkcję. Aby w dowolnym momencie wyłączyć funkcję, wystarczy po prostu ustawić czas HDT z powrotem na 000. Aby skorygować ustawioną liczbę godzin, należy nacisnąć przycisk HDT dwa razy, a potem przyciskami ▲ i ▼ ustawić godziny.

**Przykład 2:** Przyjmując ten sam scenariusz, co w przykładzie 1, założmy, że zamiast ręcznie wyłączać grzejnik po skończeniu wolimy, aby grzejnik wyłączył się automatycznie w sobotę wieczór o godz. 21:00. Po wykonaniu kroków podanych w przykładzie 1, należy nacisnąć przycisk HDT, a potem przyciskami ▲ i ▼ wybrać czas 048 godzin. Grzejnik będzie pracował od godz. 21:00 w czwartek do godz. 21:00 w sobotę.

**UWAGA:** Jeśli włączone są zarówno timer HST jak i timer HDT, wyświetlacz LED będzie najpierw na przemian pokazywał czas pozostały do uruchomienia grzejnika oraz temperaturę wody, aż do czasu, gdy timer HST zakończy odliczanie i włączy się grzejnik. Następnie wyświetlacz LED będzie na przemian pokazywał pozostały czas HDT i temperaturę wody, aż timer HDT także się wyłączy.

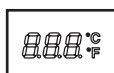

**Wyświetlacz diodowy:** Po włączeniu wyświetlacz automatycznie pokaże bieżącą temperaturę wody. Jeżeli panel sterowania (3) jest włączony i znajduje się daleko od stacji dokująco-ładującej podstawy sterującej, wyświetlacz LED wyłączy się po 5 minutach. Nacisnąć dowolny przycisk, aby aktywować panel sterowania.

Należy zawsze sprawdzać wskaźnik poziomu naładowania akumulatora panelu sterowania. Po każdym użyciu panel sterowania należy naładować.



**Przyciski regulacji:** Wciśnij przyciski zmniejszania lub zwiększania, by ustawić żądane ustawienia funkcji. Wciśnięcie i przytrzymanie przycisku sprawi, że liczby szybko się zwiększą lub zmniejszą.



**Przycisk zmiany jednostek temperatury Celsius/Fahrenheit:** Temperatura może być pokazywana w skali Celsjusza lub Fahrenheita. Układ jest ustawiony domyślnie w skali Celsjusza.

**UWAGA:** Przy pierwszym podłączeniu temperatura jest ustawiona domyślnie na 20°C. Zakres regulacji temperatur to 10-40°C.



**Przycisk parowanie / łączenie Wi-Fi:** Dotknięcie i przytrzymanie tego przycisku przez 5 sekund rozpoczyna powiązanie spa WiFi z telefonem użytkownika.

## OBSŁUGA (ciąg dalszy)



### Stan kontrolki LED WiFi:

- **Powolne miganie:** Parowanie panelu sterowania spa z urządzeniem mobilnym zostało pomyślnie zakończone.
- **Szybkie miganie:** Brak sygnału routera Wi-Fi.
- **Zawsze WŁĄCZONE:** w trybie parowania
- Jeśli panel sterowania nigdy nie był sparowany z urządzeniem mobilnym i zostanie włączony, kontrolka LED pozostaje włączona przez 2 minuty. W ciągu tych 2 minut panel sterowania zostaje sparowany z urządzeniem mobilnym. Jeśli w ciągu 2 minut nie nastąpi sparowanie, kontrolka LED zgaśnie. Aby powtórzyć proces parowania, należy dotknąć przycisku parowania/łączenia.

### Podręcznik użytkownika Konfiguracji aplikacji Intex® Spa Management

Kontrola aplikacji WiFi umożliwia włączenie/wyłączenie dowolnej funkcji na spa i zaprogramowanie programu do zdalnego stosowania w przyszłości nawet gdy nie ma Cię w domu, za pomocą Twojego urządzenia mobilnego.





Kod QR  
WiFi APP

### Wymagania systemowe i wymagania dotyczące routera Wi-Fi

Urządzenie sprzętowe podstawy sterującej spa komunikuje się po sieci 2,4 GHz obsługującej technologię bezprzewodową 802.11b/g/n. **Sprzęt nie obsługuje sieci 5 GHz.** W czasie konfigurowania aplikacji zarządzającej spa oraz podczas procesu parowania zaleca się, aby wyłączyć swoją sieć 5 GHz.

### Parowanie / Łączenie Wi-Fi

Aby pomyślnie sparować poprzez Wi-Fi bezprzewodowy panel sterowania spa i urządzenie mobilne użytkownika, należy dopilnować, że:

- Bezprzewodowy panel sterowania znajduje się na podstawie sterującej w gnieździe ładowania.
  - Miejsce, w którym spa zostanie zainstalowane znajduje się w zasięgu transmisji routera Wi-Fi. W miejscu tym nie może być metalowych ścian/siatek ani innych przedmiotów, które mogłyby zakłócać lub tłumić sygnał Wi-Fi.
  - Najpierw należy wyłączyć funkcję danych mobilnych (2G, 3G, 4G i LTE) w swoim urządzeniu mobilnym. Przed sparowaniem urządzenia z panelem sterowania spa należy upewnić się, że urządzenie mobilne jest połączone z routerem Wi-Fi. Sprawdź siłę sygnału Wi-Fi przez przeglądanie Internetu na swoim urządzeniu mobilnym z użyciem podłączonej sieci Wi-Fi i upewnij się, że strony internetowe ładują się szybko.
  - Postępuj zgodnie z instrukcją krok po kroku poniżej.
- 1) Aby zainstalować aplikację, zeskanuj kod QR aplikacji Wi-Fi znajdujący się na tabliczce znamionowej podstawy sterującej lub w niniejszej instrukcji. Możesz również pobrać aplikację „Intex Spa Management App” ze sklepu App.
  - 2) Dotknij przycisku  na panelu sterowania spa, aby włączyć panel sterowania spa i upewnij się, że podstawa sterująca spa jest włączona.
  - 3) Otwórz aplikację, utwórz nowe konto (dla użytkownika korzystającego z aplikacji po raz pierwszy) i zaloguj się w aplikacji sterującej Wi-Fi.
  - 4) W zakładce „Moje urządzenia”, dotknij „+”, aby dodać spa do swojej listy urządzeń. Patrz rys. A.
  - 5) Aby rozpocząć parowanie Wi-Fi ze swoim urządzeniem mobilnym, dotknij przycisku parowania , na panelu sterowania spa i przytrzymaj przez 5 sekund, aż kontrolka LED Wi-Fi zacznie świecić bez migania. Patrz rys. B - C.
  - 6) Wybierz swój router bezprzewodowy i wprowadź hasło do routera Wi-Fi, następnie dotknij „Następny”. Patrz rys. D.
  - 7) Dotknij przycisku „Dodaj”, aby dodać spa do swojej listy urządzeń. Patrz rys. E.

## OBSŁUGA (ciąg dalszy)

8) Na ekranie wyświetli się ikona \*spa z następującym statusem:



Czerwony

„OFFLINE” z czerwoną kropką z przodu → łączenie z Wi-Fi nie powiodło się



Zielony

„ONLINE” z zieloną kropką z przodu → urządzenie mobilne i panel sterowania spa zostały pomyślnie sparowane do tego samego sygnału routera Wi-Fi.



Niebieski

„ONLINE” z niebieską kropką z przodu → urządzenie mobilne i panel sterowania spa zostały pomyślnie sparowane, ale nie do tego samego sygnału routera Wi-Fi.

9) Dotknij ikonę \*spa, by rozpocząć korzystanie z funkcji aplikacji zarządzania spa. Patrz rys. F.  
\***UWAGA:** Wszystkie ilustracje mają jedynie charakter przykładów, rozmiar, kształt i charakterystyka mogą się różnić.

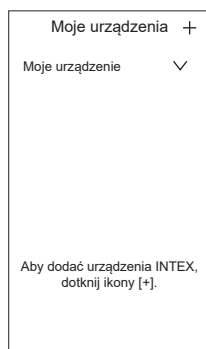

Rys. A.

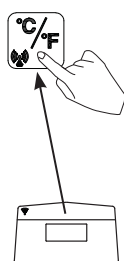

Rys. B.

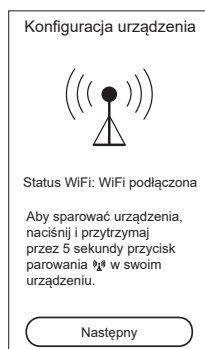

Rys. C.



Rys. D.

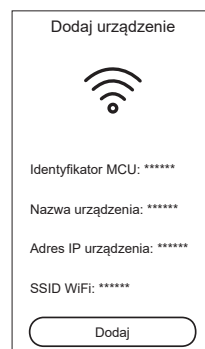

Rys. E.

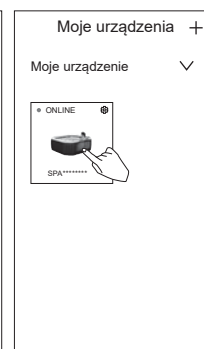





Rys. F.

















### Udostępnianie urządzenia:

W „Moje urządzenia” dotknij ikony ustawienia (⚙️) w ikonie „Spa” i znak „+” obok „Udostępnij urządzenie”. Następnie wpisz nowo zarejestrowane konto email.





**OBSŁUGA (ciąg dalszy)****Przykłady nastawiania funkcji grzejnika**

 Nastawiona temp. w (°C/F)	 HST	 HDT	Czynność
40/104	000H	000H	Funkcje HST i HDT są wyłączone. System grzejący należy włączyć ręcznie wciskając przycisk (  ). Aby uzyskać więcej szczegółów, zapoznaj się z działem „Panel sterowania spa”. Grzejnik będzie grzał bez przerwy aż do osiągnięcia zadanej temperatury, a następnie będzie tę temperaturę utrzymywał.
40/104	000H	005H	Włączenie grzejnika i nastawienie czasu pracy, po którym grzejnik się wyłączy. Grzejnik będzie grzał bez przerwy aż do momentu osiągnięcia temperatury, a następnie będzie tę temperaturę utrzymywał aż minie nastawiony czas 5 godzin, niezależnie od tego, czy temperatura wody osiągnie wartość 40°C/104°F, czy też nie.
40/104	012H	005H	Włączenie grzejnika w jakimś momencie w przyszłości i nastawienie na zadaną temperaturę oraz nastawienie czasu pracy, po którym grzejnik się wyłączy. Grzejnik włączy się po 12 godzinach i będzie grzał bez przerwy aż do momentu osiągnięcia temperatury, a następnie będzie tę temperaturę utrzymywał aż minie nastawiony czas 5 godzin, niezależnie od tego, czy temperatura wody osiągnie wartość 40°C/104°F, czy też nie.
40/104	012H	000H	Włączenie grzejnika w jakimś momencie w przyszłości (za ileś godzin) i nastawienie na zadaną temperaturę. Układ podgrzewania włączy się po 12 godzinach i będzie bez przerwy grzał aż do momentu, w którym temperatura wody osiągnie wartość 40°C/104°F; następnie grzejnik będzie tę temperaturę utrzymywał. Gdy temperatura wody spa spadnie o 1-2°C (1.8-3.6°F) poniżej ustawionej temperatury, system grzejący ponownie się uruchomi. System grzejący jest włączony, gdy ikona płomieni na ekranie świeci się na czerwono. Gdy ikona ta zmienia się na kolor zielony, temperatura wody osiągnęła ustawioną wartość. System grzejący zatrzyma się a system filtrowania kontynuuje działanie non stop.

**OBSŁUGA (ciąg dalszy)**

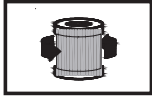
Funkcja	Włącz	Wyłącz	Wyświetlacz LED wyświetla naprzemiennie
	✓		Pozostały czas pompy filtrowania i temperaturę wody
		✓	
		✓	
	✓	✓	Pozostały czas HST i temperaturę wody
	✓		
		✓	
	✓	✓	Najpierw pozostały czas HST i temperatura wody. Potem pozostały czas HDT i temperatura wody.
	✓		
	✓		
	✓	✓	Pozostały czas HDT i temperaturę wody
		✓	
	✓		
	✓		Temperaturę wody i pozostały czas asenizacji
	✓		
		✓	Temperaturę wody i pozostały czas asenizacji
	✓		

W celu ograniczenia poboru mocy, następujące funkcje można włączać jednocześnie:

Pompa filtrująca	Podgrzewania	Bąbelki	Środek dezynfekujący	Aktywujący dysze
				
✓	✓	✓	X	X
✓	✓	X	X	✓
✓	X	✓	✓	✓

**UWAGA:** ✓ = można włączyć jednocześnie; X = nie można włączyć jednocześnie.

**Regulacja strumienia dysz**

Ilość i ciśnienie wody wypływającej z dysz można regulować przez przekręcanie oprawek dysz w prawo (maksymalny strumień wody), w lewo (minimalny strumień wody) lub w dowolną pozycję pośrednią.

Zamknięcie 1 lub 2 dysz powoduje skierowanie ciśnienia do pozostałych dysz.

**UWAGA:** Panel sterowania spa powinien znajdować się w zasięgu 5 m (16ft) od bazy sterowania, by zapewnić dobry bezprzewodowy sygnał transmisji.

## INSTRUKCJA DZIAŁANIA SYSTEMU OCZYSZCZANIA



Panel sterowania spa jest odporny na wnikanie wody ale nie można go całkowicie zanurzać. Nie wkładaj panelu sterowania do wody. Na skutek zanurzenia woda może wniknąć do panelu powodując uszkodzenie elementów elektronicznych.

### 1. Aktywacja systemu oczyszczania:

Naciśnij przycisk oczyszczania  na panelu kontrolnym. To aktywuje system oczyszczania oraz pompę filtrującą. Ikona oczyszczania i ikona filtra zaświecą się na zielono. Migający kod „003H” pojawi się na panelu kontrolnym wskazując, że sprzęt jest gotowy do zaprogramowania.



### 2. Ustawianie czasu pracy system oczyszczania:

Z migającą minimalną liczbą ustawionych godzin (kod „003H”) naciśnij przycisk oczyszczania  aby zwiększyć czas z 003H, 005H do 008H godzin (zobacz sekcję wyświetlacz LED). Naciskając przycisk  po maksymalnej liczbie godzin (kod „008H”) dezaktywujesz funkcję oczyszczania i na wyświetlaczu LED pojawi się temperatura wody. Jeżeli wybrałeś za dużo godzin naciskaj nadal aby powtórzyć cykl. Kiedy czas działania zostanie ustawiony, wyświetlacz LED przestanie migać po 10 sekundach i system oczyszczania zacznie działać. Przy pierwszym użyciu nastaw czasu działania na „008H”. Podczas oczyszczania wyświetlacz naprzemiennie pokazuje temperaturę wody oraz pozostały czas oczyszczania.



Gdy cykl zostanie zakończony panel wyświetli temperaturę wody. Zbadaj wodę przy użyciu dołączonych pasków testowych i upewnij się, że poziom chloru jest pomiędzy 2-4 ppm.

**Uwaga:** Nie naciskaj innych przycisków na panelu kontrolnym, upewnij się, że podgrzewacz jest wyłączony i dołącz pokrywę spa podczas procesu oczyszczania.

### 3. Zmień czas pracy urządzenia jeżeli to konieczne:

Podczas oczyszczania można zmieniać czas pracy systemu filtrującego, jeżeli to konieczne. Naciśnij przycisk oczyszczania, zaświeci się kod „003H”. Powtórz krok 2.

### 4. Wyłącz system oczyszczania ręcznie jeżeli to konieczne:

Podczas procesu oczyszczania możesz wyłączyć system ręcznie. Po prostu naciśnij przycisk  na panelu kontrolnym. System oczyszczania się zatrzyma i światelko ikony oczyszczania zniknie.

### 5. Włącz system oczyszczania:

Kiedy zaprogramowany cykl dobiegnie końca panel LED wyświetli temperaturę wody, sprzęt zakończy oczyszczanie i światelko ikony oczyszczania zniknie. Aby włączyć ponownie system oczyszczania wykonaj powyższe kroki.

### 6. Testuj wodę w SPA regularnie:

Poziom wolnego chloru w wodzie SPA może się różnić w zależności od liczby mieszkańców, lokalnego stanu wody i intensywności ekspozycji na światło słoneczne (użytek zewnętrzny). Podczas pierwszego użycia basenu spa testuj wodę co najmniej 2 razy dziennie za pomocą dołączonych pasków testowych dla utrzymania wolnego chloru między 2-4 ppm. Gdy poziom wolnego chloru wydaje się być ustabilizowany, badaj wodę SPA raz w tygodniu, aby utrzymać optymalny poziom.

**Uwaga:** Wszystkie rury należy płukać uzdatnioną wodą przez włączenie funkcji bąbelków i silnego strumienia na godzinę dziennie.

**WYŚWIETLACZ LED**

Odczyt wyświetlacza	Definicje
001H	Czas pracy (pozostała 1 godzina)
002H	Czas pracy (pozostała 2 godzina)
003H	Czas pracy (pozostała 3 godzina)
004H	Czas pracy (pozostała 4 godzina)
005H	Czas pracy (pozostała 5 godzina)
006H	Czas pracy (pozostała 6 godzina)
007H	Czas pracy (pozostała 7 godzina)
008H	Czas pracy (pozostała 8 godzina)
E81	Brak sygnału transmisji
E90	Brak przepływu wody
E91	Kod alarmowy (Niski poziom soli)
E92	Kod alarmowy (Wysoki poziom soli)
E94	Temperatura wody jest za niska
E95	Temperatura wody jest za wysoki
E96	Błąd systemu
E97	System ochrony przed brakiem wody
E99	Uszkodzony czujnik temperatury wody
END	Po 72 godzinach ciągłej pracy w trybie ogrzewania, pompa ulega hibernacji automatycznie. Funkcja szybkiego grzania jest wyłączona.
ZGASZONY	Tryb oszczędzania energii, aby wznowić działanie panelu sterowania, umieść go na stacji dokująco-ładowującej podstawy sterującej

**OSTRZEŻENIE**

**NIGDY nie używaj basenu Spa, gdy temperatura wody jest wyższa niż 40 stopni Celsjusza.**



## OCHRONA BASENU I STOSOWANIE CHEMII

### ⚠ OSTRZEŻENIE

Zawsze odłączaj ten produkt od prądu przed przemieszczaniem, czyszczeniem, serwisowaniem lub wprowadzaniem jakichkolwiek zmian.

#### Dbanie o higienę wody

Właściciel basenu musi regularnie (najlepiej codziennie) sprawdzać i utrzymywać czystość wody w Spa. Specjalistyczna chemia pozwoli na likwidację bakterii i wirusów obecnych w wodzie. Utrzymanie prawidłowego bilansu wodnego poprzez odpowiednie wykorzystanie środków odkażających jest najważniejszym czynnikiem w żywotności i wyglądzie wanny spa. Ważna jest właściwa technika testowania i dbania o wodę. Jeśli chcesz dowiedzieć się o metodach i sposobach dbania o czystość wody, skontaktuj się z profesjonalistą.

**UWAGA: ZAWSZE PRZESTRZEGAJ ZALECEŃ PRODUCENTA CHEMII BASENOWEJ I OSTRZEŻEŃ DOTYCZĄCYCH ZDROWIA.**

**Nie dodawaj substancji chemicznych, jeśli basen spa jest użytkowany. Może to spowodować podrażnienie skóry i oczu.** Stężony roztwór chloru może zniszczyć basen spa. W żadnym wypadku firma Intex, ich spółki powiązane, upoważnieni przedstawiciele i centra usługowe, sprzedawcy lub pracownicy nie są odpowiedzialni za jakiegokolwiek koszty związane z używaniem nieodpowiednich preparatów chemicznych.

## CHEMIA I RÓWNOWAGA WODY W SPA

Parametry	Wartości <sup>a</sup>
Klarowność wody	Wyraźna widoczność
Zasadowość (TA) w mg/l	60 - 120
Twardość wapnia (CaCO <sub>3</sub> ) w mg/l	150 - 250
Kolor wody	nie powinno być widać jakiegokolwiek koloru. <sup>b, c</sup>
Mętność w FNU/NTU	Maks. 1.5 (najlepiej, aby wynosiła na poniżej 0,5)
Stężenie azotanów powyżej ich stężenia w wodzie nalewanej w mg/l	maks. różnica 20 w porównaniu do stężenia wody do napełniania
Całkowity węgiel organiczny (TOC) w mg/l <sup>d</sup>	Maks. 4.0
Potencjał redoks wobec Ag/AgCl 3,5 m KCl w mV	Min. 650
Wartość pH <sup>e, f</sup>	6.8 - 7.6
Wolny chlor aktywny (bez kwasu cyjanurowego) w mg/l	0.3 - 1.5 <sup>g</sup>
Brom w mg/l	2.0 - 4.0 <sup>h</sup>

Podczas stosowania alternatywnych substancji dezynfekujących można rozważyć inne stosowne parametry.

- a W przypadku jakiegokolwiek odchylenia należy zapoznać się z przepisami krajowymi i wytycznymi.
- b Naturalne źródła wody mogą powodować zabarwienie wody.
- c Nie dopuszcza się celowego barwienia wody.
- d Podczas stosowania związków organicznych wartość ta może być wyższa.
- e Zależy od stosowanych flokulantów (o ile są używane).
- f Gdy pH jest większe niż 7,5, stężenie wolnego aktywnego chloru wynosi poniżej 50%.
- g Powszechnie zalecane stężenie wolnego aktywnego chloru w instalacjach wodnych wynosi od 0,3 do 1,5 mg/l. Jednakże, aby zagwarantować higieniczność wody w spa, w którym woda jest podgrzewana, a iloraz objętości wody do liczby użytkowników jest niski, dopuszczalne jest czasowe przekroczenie tego stężenia przez dawkowanie ręczne, pod warunkiem, że nie spowoduje to pogorszenia się stanu zdrowia użytkownika. Dlatego też akceptowalny jest także przedział od 2,0 do 4,0 mg/l jako zalecany przez amerykańską Agencję ds. ochrony środowiska i Centrum kontroli chorób. Nie należy używać kwasu cyjanurowego.
- h Czasowe przekroczenie spowodowane ręcznym zwiększeniem dawki i niskim stosunkiem objętości wody do liczby użytkowników jest akceptowalne, pod warunkiem, że nie spowoduje to pogorszenia się stanu zdrowia użytkownika.

## CHEMIA I RÓWNOWAGA WODY W SPA (ciąg dalszy)

Szczególną uwagę należy przykładac do chemicznego uzdatniania wody, a zwłaszcza do ograniczeń stosowania środków dezynfekujących i kontroli wartości pH. W stosownych przypadkach, używaniu ozonu lub promieniowania UV powinno towarzyszyć stosowanie środka dezynfekującego z biocydem utleniającym (np. chlor lub brom lub inne biocydy, zgodnie z zaleceniami producenta).

Niewłaściwe używanie substancji chemicznych może doprowadzić do pogorszenia jakości, uszkodzenia lub innych niedoskonałości powierzchni spa i innych części spa (na ogół spotyka się odbarwienie materiału i korozję części metalowych).

**Wolny chlor:** chlor znajdujący się w wodzie basenu spa.

Wynik jest zbyt niski – Niewłaściwy poziom dezynfekcji.

Wynik jest zbyt wysoki – Powoduje brzydki zapach, podrażnienie skóry i oczu, skorodowanie metalu i innych materiałów.

**pH:** wartość, która wskazuje poziom kwasowości lub zasadowości wody.

Wynik jest zbyt niski – Korozja metalu, podrażnienie oczu i skóry.

Wynik jest zbyt wysoki – Osadzanie się kamienia, mętna woda, krótsze działanie filtra/podgrzewacza, podrażnienie skóry i oczu, mała wydajność chloru.

**Zasadowość (TA):** wskazuje stopień oporu wody do zmiany odczynu pH. Decyduje o szybkości zmiany odczynu pH, tak więc zawsze dostosuj alkaliczność zanim zaczniesz regulować odczyn pH.

Wynik jest zbyt niski – Korozja metalu, podrażnienie oczu i skóry, niestabilny poziom pH.

Wynik jest zbyt wysoki – Osadzanie się kamienia, mętna woda, krótsze działanie filtra/podgrzewacza, podrażnienie skóry i oczu, duże zapotrzebowanie na chlor.

**Twardość wapnia (CaCO<sub>3</sub>):** odnosi się do ilości wapnia i magnezu rozpuszczonego w wodzie.

Wynik jest zbyt niski – Trudność w dobraniu odpowiedniego pH wody, korozja metalowych elementów, podrażnienie skóry i oczu oraz powstawaniu piany na powierzchni wody.

Wynik jest zbyt wysoki – Osadzanie się kamienia, podrażnienie skóry i oczu, trudność w dopasowaniu do optymalnego pH wody, słaba wydajność filtra/podgrzewacza.

**Wskaźnik nasycenia (SI):** temperatura, stężenie twardości wapnia, całkowita zasadowość i pH to główne wskaźniki wpływające na osadzanie się kamienia. Tendencja wody do osadzania się kamienia lub skorodowania jest wyznaczana przez wskaźnik nasycenia (SI):

$$SI = pH + TF + CF + AF - 12.1$$

\*Gdzie: TF = Wskaźnik Temperatury; CF = Wskaźnik twardości wody; AF = Wskaźnik całkowitej zasadowości

Temperatura Wody		TF	Twardość Wapnia (ppm)	CF	Zasadowość (ppm)	AF
(°C)	(°F)					
8	46	0.2	75	1.5	50	1.7
12	54	0.3	100	1.6	75	1.9
16	61	0.4	150	1.8	100	2.0
19	66	0.5	200	1.9	150	2.2
24	75	0.6	250	2.0	200	2.3
29	84	0.7	300	2.1	300	2.5
34	93	0.8	400	2.2	400	2.6
40	104	0.9	500	2.3	--	--

Zmierz pH wody, temperaturę, twardość wapnia i całkowity poziom zasadowości. Użyj równoważnych czynników w równaniu SI.

SI = 0, Równowaga

Jeżeli SI > 0, Kamień lub mętna woda.

Jeżeli SI < 0, Korozja metalu lub podrażnienie oczu i skóry.

Poziom SI jest zadowalający jeżeli wartość mieści się w przedziale -0,3 do +0,3. Zero to wartość idealna.

## CHEMIA I RÓWNOWAGA WODY W SPA (ciąg dalszy)

### Dostosowanie wody w SPA

Jak dostosować chemię basenową, gdy poziomy są poza dopuszczalnymi normami. **UWAGA:** Zawsze przestrzegaj zaleceń producenta chemikaliów, i ostrzeżeń dotyczących zdrowia i ryzyka.

#### Dostosowanie całkowitej zasadowości (TA)

Zdejmij pokrywę spa, aby napowietrzyć wodę i użyj dołączonych pasków testowych do sprawdzenia poziomu chemii basenowej. Upewnij się najpierw, że poziom chloru w wodzie wynosi 2-4 ppm, ponieważ chlor ma wpływ na wyniki TA.

Jeżeli poziom TA (nie pH) jest wyższy niż 120 ppm, należy dodać odpowiedni produkt chemiczny obniżający poziom TA.

Jeżeli poziom TA (nie pH) jest niższy niż 60 ppm, należy dodać odpowiedni produkt chemiczny podwyższający poziom TA.

**UWAGA:** Po skorygowaniu TA przetestuj wodę po 24 godzinach i dostosuj ponownie, jeśli to konieczne.

#### Dopasowanie pH

Po obniżeniu całkowitej zasadowości do 120 ppm lub podniesieniu jej do 80 ppm, jeżeli pH jest nadal wysokie lub niskie, należy dodać odpowiedniego produktu chemicznego w celu wyregulowania poziomu pH w granicach od 6,8 do 7,6.

#### Dopasowanie twardości wapnia

Do sprawdzania twardości wody należy używać znajdujących się w zestawie paseczków tekstowych, należy też kontrolować poziom twardości wody i regulować go odpowiednim produktem chemicznym.

### OSTRZEŻENIE

Używaj wszystkich chemikaliów przy użyciu dodatkowych środków ochrony osobistej, w tym osłony oczu i rękawic. Używaj chemikaliów w taki sposób, by nie wylać kwasu na oczy, skórę lub odzież.

## MINIMALIZOWANIE UTRATY CIEPŁA I WSKAZÓWKI DOTYCZĄCE ZUŻYCIA ENERGII

- 1) Aby zminimalizować utratę ciepła w spa między kolejnymi użyciami, należy zawsze przechowywać spa zakryte pokrowcem (na czas użytkowania pokrowiec należy zdjąć). Aby uzyskać maksymalną izolację, pokrowiec musi być założony szczelnie, zgodnie z instrukcjami producenta. Zaleca się, aby pokrowiec, gdy spa nie jest używane, był przechowywany nie na ziemi, tak aby się nie zabrudził (zwłaszcza jego powierzchnia zwrócona w stronę wody w spa). Pokrowiec należy przechowywać w odpowiednim miejscu, w którym nie będzie narażony na uszkodzenie ani nie będzie groził spowodowaniem szkód.
- 2) Sprawdzić nastawioną temperaturę wody i rozważyć możliwość obniżenia jej na czas, gdy spa nie jest używane.
- 3) Jeżeli spa nie będzie używane, należy zastanowić się, w zależności od warunków zewnętrznych, nad całkowitym wyłączeniem grzejnika na dłuższy czas (spa daje taką możliwość, ale nadal utrzymuje małą odporność na infekcje/wartości pH).
- 4) Należy pamiętać, że zakres temperatur komfortu w czasie użytkowania może być niższy niż maksymalna temperatura bezpieczna.
- 5) Aby ograniczyć utratę ciepła przez dno spa, należy stosować podkładkę izolacyjną znajdującą się w zestawie.
- 6) Należy dbać o to, aby filtry były czyste, tak aby pompa miała odpowiednie warunki do pracy i aby nie trzeba było niepotrzebnie wymieniać wody.

## KONSERWACJA

### Konserwacja wody i wkładu filtra

Chroń wszystkich użytkowników basenu spa przed chorobami poprzez dbanie o czystość i higienę wody. Zawsze dbaj o higienę. Aby zadbać o prawidłową higienę wody w basenie Spa przestrzegaj następujących procedur:

1. Sprawdzaj i czyść wkład filtra każdego dnia i zmieniaj wkład co 3 dni.
  - a. Odkręć obudowę filtra od ściany basenu spa i wyjmij wkład filtra (patrz rys. 12).
  - b. Użyj węża ogrodowego, aby opłukać wkład. Jeżeli wkład pozostaje brudny należy go wymienić. Zawsze miej pod ręką wkłady na wymianę.
  - c. Zainstaluj czysty wkład z powrotem do obudowy i przymocuj ją do ściany basenu spa.
2. Zmieniaj wodę w spa co dwa tygodnie. Zobacz „drenaż Spa” i „czyszczenie Spa” w instrukcji.
3. Używaj chemikaliów, aby zachować czystość wody. Gwarancja basenu Spa nie obejmuje uszkodzeń powstałych w wyniku nieodpowiedniego używania chemikaliów lub konserwacji.
4. Pamiętaj, aby przed wejściem do basenu spa dokładnie umyć ciało.

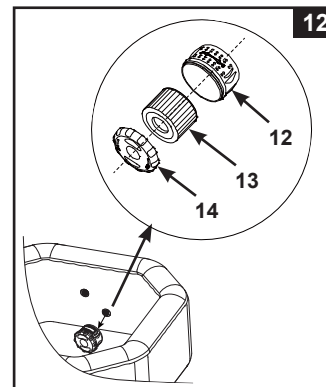

## WAŻNE

**Wyjmij wtyczkę przed czyszczeniem systemu. Zakryj wlot i wylot wody korkami aby zapobiec rozlaniu wody. Po dokonaniu wszystkich czynności włóż wtyczkę do gniazdka i zdejmij korki.**

### CZYSZCZENIE ELEKTROLIZERA

Elektrolizer posiada funkcję samooczyszczania. W większości przypadków system ten utrzymuje pracę elektrod w optymalnej wydajności. W niektórych regionach woda w SPA może być twarda (wysoka zawartość mineralna), i zmienia się w zależności od lokalnych warunków wody, by nie spowodować osadów na płytce tytanu wpływających na wydajność dezynfekcji, elektrolizer może wymagać okresowego czyszczenia ręcznego. Aby utrzymać maksymalną wydajność, zalecamy sprawdzanie stanu elektrolizera co dwa tygodnie jeśli twardość wapnia < 100 ppm lub tygodniowych dla wody w której twardość wapnia > 350 ppm).

Następujące kroki zawierają instrukcje dotyczące czyszczenia elektrolizera.

#### Sprawdzanie i czyszczenie:

1. Wyłącz basen spa i odłącz kabel od źródła prądu.
2. Odkręć wkład filtra od ściany basenu spa i użyj dołączonych zatyczek (15 & 23) aby zakryć wlot i wylot wody od środka w celu zapobieżenia wylewania się wody.
3. Usuń cztery śrubki z przezroczystej pokrywy używając śrubokręta (brak w zestawie) i zdejmij pokrywę z panelu kontrolnego spa.

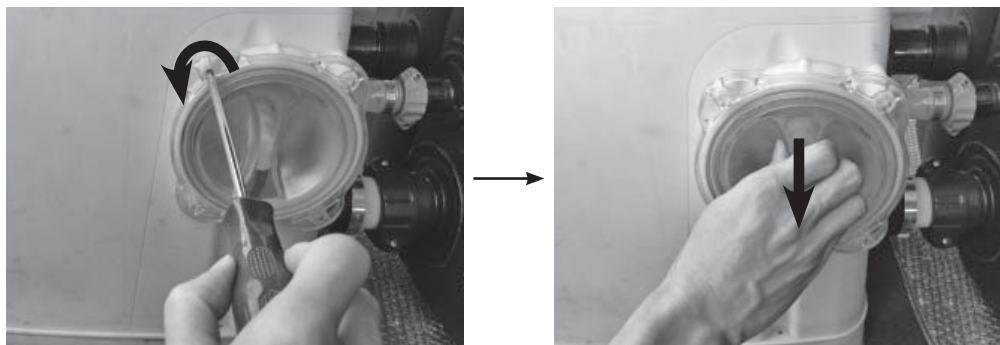

## KONSERWACJA (ciąg dalszy)

4. Odłącz przewód elektrolizera. Odkręć nakrętkę elektrolizera w kierunku przeciwnym do ruchu wskazówek zegara używając dołączonego klucza (20).

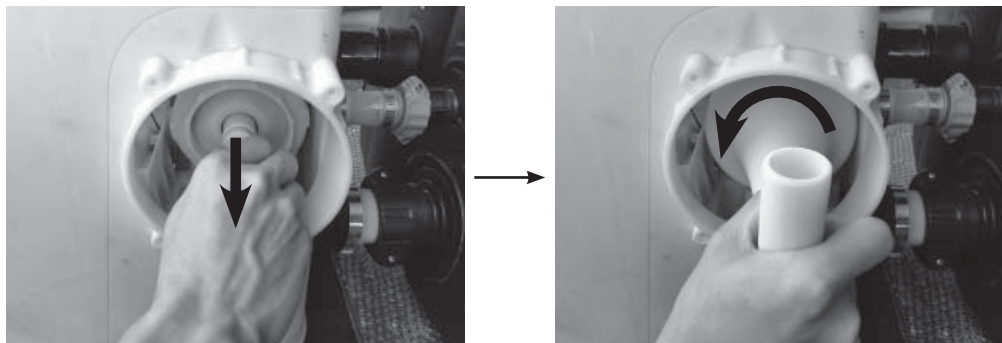

5. Wyjmij elektrolizer i umieść go w pojemniku, wlej ocet kuchenny do pojemnika tak aby moczyły się nim tytanowe płytki przez około godzinę.

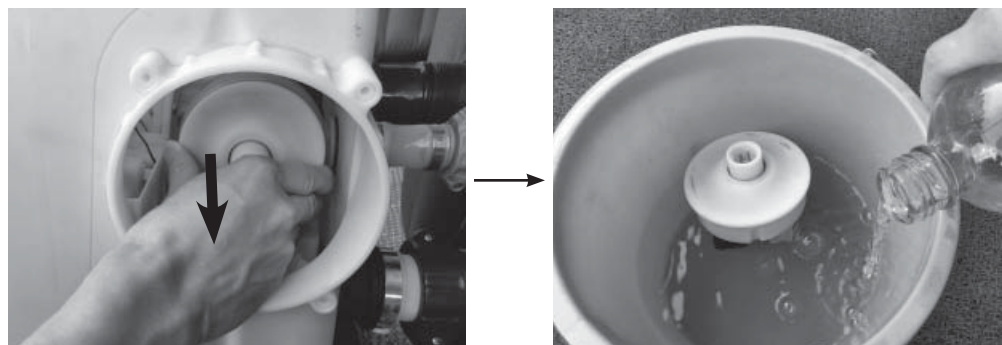

6. Wyjmij elektrolizer i opłucz tytanowe płytki w świeżej wodzie. Bądź ostrożny: Zachowaj obudowę elektrolizera całkowicie suchą, nie pozwól, aby miała kontakt z wodą lub octem.
7. By ponownie podłączyć elektrolizer wykonaj czynności w odwrotnej kolejności.  
**UWAGA:** Upewnij się, że wycięcie na elektrolizerze jest wyrównane z grzbietem na obudowie elektrolizera.

## PASKI TESTOWE INTEX® (DOŁĄCZONE DO PRODUKTU)

Paski testowe badają wolny chlor, pH, całkowitą zasadowość i twardość wapnia jednocześnie. Zalecamy żeby sprawdzać chemiczność basenu co tydzień i zachować poziom chloru w granicach 2-4 ppm.

### Wskazówki i sposób użycia

1. Włóż cały pasek do wody i natychmiast wyjmij.
2. Trzymaj pasek przez 15 sekund (nie strząśaj nadwyżki wody z paska).
3. Teraz porównaj paski testowe z kolorami na opakowaniu. Jeśli to konieczne dostosuj poziom chemii w wodzie Spa. Postępuj zgodnie z instrukcją umieszczoną na testerze.

## KONSERWACJA (ciąg dalszy)

### Drenaż basenu spa

1. Wyłącz i odłącz od prądu panel kontrolny.
2. Podłącz adaptor zaworu spustowego do węża ogrodowego i skieruj drugi koniec węża w kierunku obszaru gdzie ujdzie woda.
3. Usuń nakrętkę zaworu spustowego z środka basenu i przymocuj adapter do zaworu spustowego (**patrz rys. 13**).
4. Z wnętrza basenu usuń zakrętkę zaworu spustowego, woda zacznie wypływać z węża ogrodowego.
5. Kiedy woda przestanie wypływać, odłącz moduł sterowania od ściany basenu spa. Podnieś ścianę basenu spa po przeciwnej stronie drenażu, usuwając pozostałą wodę do drenażu i całkowicie opróżniając basen (**patrz rys. 14**).
6. Przewróć wannę spa aby wylać resztki wody (**patrz rys. 15**).
7. Użyj ręcznika, aby usunąć wodę i wilgoć pozostałą w basenie i na module kontrolnym.
8. Upewnij się, że basen spa i moduł kontrolny są dokładnie osuszone.  
**UWAGA:** Załączone zatyczki (**15 & 23**) mogą być używane do zamykania wlotu oraz wylotu połączeń z wewnątrz basenu spa, aby zapobiec wyciekowi wody.

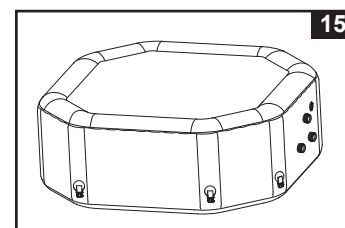
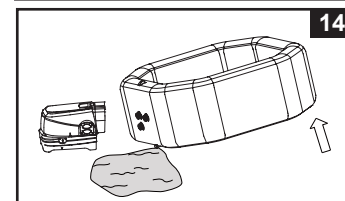
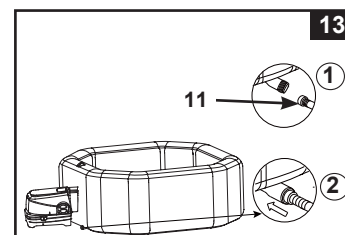

### Czyszczenie basenu spa

Jeżeli w wodzie widoczny jest brud lub woda mętnieje nawet gdy zastosowałeś odpowiednią chemię wymień wodę i wyczyść basen spa. Zobacz w rozdziale „drenaż basenu” jak usunąć wodę ze Spa.

Jeśli jest pusta, zdejmij obudowę wkładu ze środka ściany basenu spa, wyczyść/wymień wkład filtra. Użyj gąbki i łagodnego roztworu mydła do starcia kamienia lub plam z wewnętrznej ściany basenu. Przemyj dokładnie przed ponownym napełnieniem go czystą wodą.

**WAŻNE:** Nie używaj stali, ostrych szczotek i materiałów ściernych.

### Usuwanie biofilmu

W kwestii produktów do usuwania biofilmu oraz aby uzyskać poradę, należy skontaktować się z miejscowym specjalistą od basenów spa.

### Mocowanie zaworu powietrza w basenie spa

Sprawdź przed użyciem zawór powietrza basenu spa pod kątem wycieku i nieszczelności. Jeśli powietrze uchodzi z zaworu powietrza, użyj dostarczonego klucza (**22**), aby dokręcić zawór powietrza w następujący sposób:

1. Upewnij się, że basen spa wypuszcza powietrze, otwórz pokrywę zaworu powietrza i włóż klucz (**22**) w korpus zaworu powietrza (**patrz rys. 16**).
2. Przytrzymaj tylną stronę zaworu z wnętrza ściany basenu spa i przekręć klucz (**22**) w kierunku zgodnym z ruchem wskazówek zegara.

**WAŻNE:** Nigdy nie reguluj podstawy zaworu powietrza, gdy basen spa jest użytkowany lub wypełniony wodą. Użyj klucza zaworu powietrza tylko, jeżeli zawór powietrza jest poluzowany lub jest wyciek dookoła podstawy zaworu. Nie dokręcaj za mocno zaworu, gdyż może się uszkodzić. Upewnij się, że zawór jest szczelny i nie przecieka.

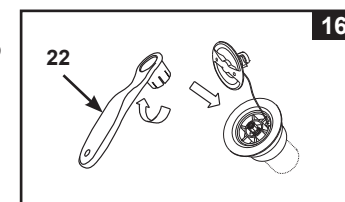

### Pokrywa spa

Kontroluj regularnie pokrywę spa pod kątem przecieków, przedwczesnego zużycia, uszkodzeń lub oznak starzenia. Nigdy nie używaj zużytej lub uszkodzonej pokrywy: Uszkodzenia nie zapewniają odpowiedniego poziomu bezpieczeństwa, który ma zapobiec dostępowi do spa dziecku znajdującemu się bez nadzoru.

Pokrowiec należy okresowo czyścić od środka i od zewnątrz gąbką i odpowiednim roztworem ze środkiem dezynfekującym (10 mg na litr czystego chloru). Nie używać stalowych druciaków, szorstkich szczotek lub żrących środków czyszczących.

## KONSERWACJA (ciąg dalszy)

### Otoczenie spa

Należy regularnie sprzątać miejsca wokół spa przeznaczone do chodzenia na bosą oraz strefy wypoczynkowe. Woda używana do czyszczenia nie może się dostać do spa lub obiegu wody w spa. Zanieczyszczenia i środki czyszczące należy starannie spłukać do odpływów w otoczeniu spa.

### Naprawa niecki i pokrywy basenu spa

Użyj dołączonej łatki naprawczej aby naprawić uszkodzenie.

- Obszar przecieku musi być czysty i suchy.
- Odklej papier ochronny od łatki i naklej łatkę mocno na dziurawą powierzchnię. Wyrównaj powierzchnię tak, aby nie było pęcherzyków powietrza.

## PRZECHOWYWANIE

W regionach, w których występują temperatury ujemne, gdy temperatura spadnie poniżej 4°C (39°F), należy spuścić wodę ze spa, wyczyścić spa, zdemontować i prawidłowo schować wszystkie elementy zestawu.

1. Wyszuszyć i oczyścić basen spa zgodnie ze wskazówkami zawartymi w instrukcji obsługi.
2. W celu wypuszczenia powietrza i demontażu basenu spa, modułu sterującego i dmuchanej pokrywy basenu spa, wykonać czynności w odwrotnej kolejności.
3. Nadmuchiwanie niecki spa i pokrywy:
  - a) Zdejmij nasadkę wylotu spustowego (34) za pomocą klucza (6) (zobacz rysunek 17).
  - b) Włóż adapter węża (35) wylotu spustowego.
  - c) Włóż wąż (7) na adapter węża (35).
  - d) Włóż drugi koniec węża do zaworu powietrza niecki lub zaworu pokrywy.
  - e) Naciśnij przycisk bąbelki  by spuścić powietrze.
  - f) Gdy spuszczenie powietrza zakończy się odwróć powyższe kroki i upewnij się, że nasadka wylotu (34) jest dokręcona.

**Uwaga:** Urządzenia należy używać wyłącznie do celów opisanych w niniejszej instrukcji. Aby nie dopuścić do uszkodzenia silnika dmuchawy, po włączeniu funkcji spuszczenia powietrza wąż do pompowania należy trzymać z dala od wody i małych przedmiotów.
4. Upewnij się, że wszystkie elementy i akcesoria basenu spa są czyste i suche przed przechowywaniem. Wyszuszyć basen spa w słońcu na godzinę przed złożeniem.
5. Złóż luźno basen spa, unikając ostrych załamień, aby zapobiec uszkodzeniu lub wyciekowi na wykładzinę basenu.
6. Przygotuj wkłady na wymianę dla kolejnego użycia.
7. Basen spa i akcesoria należy przechowywać w suchym pomieszczeniu o temperaturze kontrolowanej w przedziale 0° – 40°C (32° – 104°F).
8. Do przechowywania użyj oryginalne opakowanie.

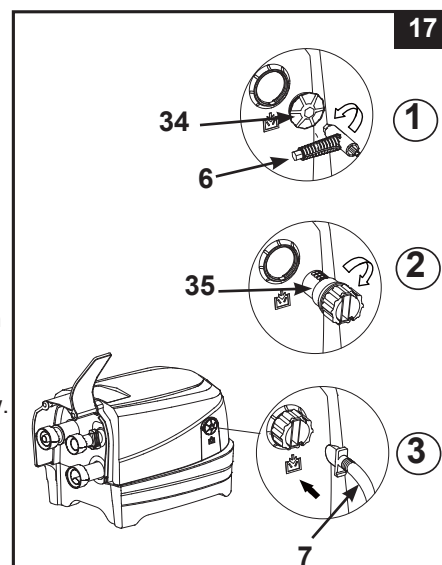

## MOŻLIWE PROBLEMY

PROBLEM	PRZYCZYNA	MOŻLIWE ROZWIĄZANIE
NIE WYŚWIETLA SIĘ/PANEL KONTROLNY NIE DZIAŁA	<ul style="list-style-type: none"> <li>Basen spa jest odłączony lub wyłączony.</li> <li>Luźna wtyczka panelu kontrolnego.</li> <li>Awaria zasilania.</li> <li>Wyłącznik ochronny prądowy RCD jest wyłączony.</li> <li>Wyłącznik ochronny prądowy RCD jest zepsuty.</li> </ul>	<ul style="list-style-type: none"> <li>Upewnij się, że basen spa jest podłączony do prądu i włączony.</li> <li>Upewnij się, że wtyczka panelu kontrolnego jest dobrze włożona.</li> <li>Sprawdź źródło zasilania.</li> <li>Wyłącznik ochronny prądowy RCD należy zresetować.</li> <li>Skontaktuj się z serwisem firmy Intex.</li> </ul>
ZEPSUTY BEZPIECZNIK	<ul style="list-style-type: none"> <li>Niesprawny bezpiecznik.</li> <li>Przeładowany bezpiecznik.</li> <li>Problem z elektryką.</li> </ul>	<ul style="list-style-type: none"> <li>Upewnij się, że bezpiecznik ma prawidłowy wskaźnik.</li> <li>Zapewnij bezpiecznik, który działa wyłącznie dla basenu spa.</li> <li>Skontaktuj się z wykwalifikowanym elektrykiem aby naprawił bezpiecznik.</li> </ul>
POMPA NIE GRZEJE PRAWIDŁOWO	<ul style="list-style-type: none"> <li>Ustawiona temperatura jest zbyt niska.</li> <li>Zabrudzony wkład filtra.</li> <li>Temperatura wody spada podczas trybu STANDBY podgrzewacza.</li> <li>Uszkodzony element grzewczy.</li> </ul>	<ul style="list-style-type: none"> <li>Zwiększ temperaturę i dołącz pokrywę basenu spa.</li> <li>Wyczyść/wymień wkład filtra na czas.</li> <li>Jeżeli podgrzewacz znajduje się w trybie gotowości (STANDBY), aby podgrzać wodę do nastawionej temperatury, przycisk płomienia należy nacisnąć dwa razy.</li> <li>Skontaktuj się z serwisem firmy Intex.</li> </ul>
SYSTEM DYSZ NIE DZIAŁA	<ul style="list-style-type: none"> <li>Pompa jest zbyt gorąca.</li> </ul>	<ul style="list-style-type: none"> <li>Wyłącz i odłącz basen spa. Poczekaj, aż temperatura pompy spadnie, a następnie uruchom ponownie.</li> <li>Skontaktuj się z serwisem firmy Intex.</li> </ul>
WYDAJNOŚĆ DYSZ JEST SŁABA	<ul style="list-style-type: none"> <li>Niski poziom wody.</li> <li>Niedrożność w zasysającym wlocie wewnątrz niecki spa.</li> <li>Dysze są brudne lub zapchane.</li> <li>Uszkodzone rury przy dyszach.</li> </ul>	<ul style="list-style-type: none"> <li>Dolej wody pomiędzy poziomem minimalnym a maksymalnym.</li> <li>Upewnij się, że wlot zasysający nie jest zakryty lub zablokowany.</li> <li>Wyczyść brud w środku dysz.</li> <li>Skontaktuj się z serwisem firmy Intex.</li> </ul>
GAŁKA KONTROLI STRUMIENIA POWIETRZA NIE DZIAŁA	<ul style="list-style-type: none"> <li>Dysze są zapchane lub brudne.</li> <li>System przepływu powietrza wewnątrz spa jest zepsuty.</li> </ul>	<ul style="list-style-type: none"> <li>Wyczyść brud wewnątrz dysz.</li> <li>Skontaktuj się z serwisem firmy Intex.</li> </ul>
POMPA FILTRUJĄCA NIE DZIAŁA	<ul style="list-style-type: none"> <li>Zabrudzony wkład filtra.</li> <li>Wlot i/lub wylot filtracyjny jest zapchany.</li> <li>Wysiadł silnik pompy.</li> </ul>	<ul style="list-style-type: none"> <li>Wyczyść/wymień wkład filtra na czas.</li> <li>Sprawdź i czyść wlot i wylot filtracyjny regularnie.</li> <li>Skontaktuj się z serwisem firmy Intex.</li> </ul>
ZABRUDZONA WODA	<ul style="list-style-type: none"> <li>Nieprawidłowo zainstalowany wkład pompy filtrującej.</li> <li>Nieodpowiedni czas filtrowania.</li> <li>Zabrudzony wkład filtra.</li> <li>Niewłaściwa gospodarka wodą.</li> <li>Wlot i wylot filtracyjny jest zapchany.</li> </ul>	<ul style="list-style-type: none"> <li>Upewnij się, że wkład pompy filtrującej jest prawidłowo zainstalowany.</li> <li>Zwiększ czas filtrowania.</li> <li>Wyczyść/wymień wkład filtra.</li> <li>Wodę w spa należy odpowiednio dezynfekować. Patrz instrukcje producenta środka chemicznego.</li> <li>Sprawdź i czyść wlot i wylot filtracyjny regularnie.</li> </ul>
ZŁĄCZKI POMPY NIE PASUJĄ DO ZŁĄCZEK URZĄDZENIA	<ul style="list-style-type: none"> <li>Jedną z cech PCW jest to, że zmienia on kształt, co jest normalne.</li> </ul>	<ul style="list-style-type: none"> <li>Przy pomocy drewna lub innego materiału izolacyjnego podnieś pompę do poziomu złączy urządzenia.</li> </ul>
BASEN MA DZIWNY Kształt	<ul style="list-style-type: none"> <li>Wzrost ciśnienia przy silnym promieniowaniu słonecznym.</li> </ul>	<ul style="list-style-type: none"> <li>Nie wystawiać spa na bezpośrednie działanie promieni słonecznych przez dłuższy okres czasu.</li> <li>Proszę sprawdzić ciśnienie powietrza i upuścić, jeżeli to konieczne. Podczas upałów, należy sprawdzić, czy konieczne jest upuszczenie niewielkiej ilości powietrza. Pozwoli to uniknąć ewentualnego uszkodzenia basenu.</li> </ul>



**MOŻLIWE PROBLEMY (ciąg dalszy)**

PROBLEM	PRZYCZYNA	MOŻLIWE ROZWIĄZANIE
CIŚNIENIE POWIETRZA W BASENIE OBNIŻA SIĘ	<ul style="list-style-type: none"> <li>Nakrętka zaworu jest poluzowana.</li> <li>Podstawa zaworu jest poluzowana.</li> <li>Dziura lub rozcięcie w basenie spa.</li> </ul>	<ul style="list-style-type: none"> <li>Upewnij się, że nakrętka zaworu jest dobrze zamknięta.</li> <li>Wypełnij basen spa powietrzem i upewnij się, że podstawa zaworu jest zaciśnięta, zobacz sekcję "Mocowanie zaworu wanny spa".</li> <li>Zmieszaj mydło z wodą w butelce i rozpyl je na szwach. Jeżeli powietrze uchodzi, tworzą się pęcherzyki powietrza. Po znalezieniu przecieku, oczyść i osusz obszar przecieku, a następnie zastosuj łatki naprawcze dołączone do basenu spa.</li> </ul>
PRZECIEK POMIĘDZY POŁĄCZENIAMI WANNY SPA I PANELU KONTROLNEGO	<ul style="list-style-type: none"> <li>Połączenia wlotowe/wylotowe modułu sterującego basenu spa nie są dokręcone.</li> <li>Brak o-ringa na wlocie/wylocie modułu sterowania.</li> </ul>	<ul style="list-style-type: none"> <li>Dokręć połączenia wlotu i wylotu.</li> <li>Nałóż warstwę uszczelniającą wazeliny na o-ring.</li> <li>Usuń siatkę z wewnątrz spa śrubokrętem, upewnij się, że uszczelka wlotu/wylotu jest na miejscu, wyczyść nie uszkadzając.</li> </ul>
BASEN SPA JEST ZA GŁOŚNY W TRYBIE FILTRACYJNYM	<ul style="list-style-type: none"> <li>Części panelu kontrolnego nie są dobrze zamocowane.</li> <li>Podstawa panelu kontrolnego nie stoi równo i stabilnie.</li> <li>Usterka silnika filtra spa.</li> </ul>	<ul style="list-style-type: none"> <li>Upewnij się, że tylna pokrywa panelu kontrolnego i wszystkie wloty/wyloty powietrza są dobrze połączone.</li> <li>Upewnij się, że podłoże jest równe twarde i gładkie.</li> <li>Uszkodzony silnik filtra należy wymienić na nowy.</li> </ul>
NIEDOBÓR CHLORU	<ul style="list-style-type: none"> <li>Niewystarczający czas pracy system oczyszczania i/lub podgrzewacz działa w tym samym czasie.</li> <li>Utrata chloru z powodu intensywnego nasłonecznienia.</li> <li>Zwiększyła się liczba użytkowników basenu.</li> <li>Zablokowany lub brudny elektrolizer.</li> </ul>	<ul style="list-style-type: none"> <li>Zwiększ czas działania system oczyszczania i upewnij się, że podgrzewacz jest wyłączony podczas oczyszczania. Zobacz „Instrukcje działania systemu oczyszczania”.</li> <li>Użyj pokrywy SPA kiedy basen SPA nie jest używany i/lub gdy działa system oczyszczania.</li> <li>Zwiększ czas działania system oczyszczania i zbadaj wodę za pomocą pasków testowych. Zobacz „Instrukcje działania systemu oczyszczania”.</li> <li>Wyjmij elektrolizer i wyczyść go jeżeli jest brudny. Patrz "Konserwacja".</li> </ul>
DMUCHAWA BABELKÓW NIE DZIAŁA	<ul style="list-style-type: none"> <li>Pompa jest zbyt gorąca.</li> </ul>	<ul style="list-style-type: none"> <li>Wyłącz i odłącz basen spa. Pozwól mu ochłonąć i ponownie się załączyć.</li> <li>Skontaktuj się z serwisem firmy Intex.</li> </ul>
CIŚNIENIE POWIETRZA JEST SŁABE PODCZAS DMUCHANIA	<ul style="list-style-type: none"> <li>Brak pierścienia o-ring adaptera do węża.</li> <li>Adapter do węża do pompowania nie jest poprawnie przykręcony.</li> <li>Połączenie między adapterem do węża a wylotem do pompowania dmuchawy oraz między wężem do pompowania a zaworem do pompowania jest poluzowane.</li> <li>Awaria dmuchawy.</li> </ul>	<ul style="list-style-type: none"> <li>Upewnij się, że pierścień o-ring znajduje się na swoim miejscu.</li> <li>Dokręć / ponownie załóż adapter do węża.</li> <li>Podczas pompowania dokręć palcami.</li> <li>Skontaktuj się z serwisem firmy Intex.</li> </ul>
BABELKI POWIETRZA NIE SĄ TAK SILNE JAK WCZEŚNIEJ	<ul style="list-style-type: none"> <li>Między połączeniami wylotu powietrza bazy sterowania a wlotu powietrza wanny brakuje pierścienia o-ring.</li> <li>Nakrętka połączenia powietrza nie jest całkowicie dokręcona.</li> <li>Przejście na bąbelki powietrza wewnątrz wanny jest uszkodzone lub przecieka.</li> <li>Awaria dmuchawy.</li> </ul>	<ul style="list-style-type: none"> <li>Upewnij się, że pierścień o-ring znajduje się na swoim miejscu.</li> <li>Dokręć palcami wszystkie nakrętki.</li> <li>Napraw przebicia za pomocą łatki.</li> <li>Skontaktuj się z serwisem firmy Intex.</li> </ul>

**MOŻLIWE PROBLEMY (ciąg dalszy)**

WYŚWIETLANY KOD	PROBLEM	MOŻLIWE ROZWIĄZANIE
Włączony wyświetlacz ( <b>UWAGA:</b> Zawsze wyłącz urządzenie przed czyszczeniem i serwisowaniem).		
E81	<ul style="list-style-type: none"> <li>• Brak sygnału transmisji.</li> </ul>	<ul style="list-style-type: none"> <li>• Resetuj RCD, ponownie wszystko uruchom.</li> <li>• Umieść panel sterowania w zasięgu 5 m (16ft) od jednostki kontrolnej.</li> <li>• Wciśnij i przytrzymaj przez 5 sekund przycisk POWER, by wyłączyć i naładować panel.</li> <li>• Skontaktuj się z serwisem firmy Intex.</li> </ul>
E90	<ul style="list-style-type: none"> <li>• Brak przepływu wody.</li> </ul>	<ul style="list-style-type: none"> <li>• Wyłącz i odłącz sprzęt kontrolny.</li> <li>• Upewnij się, że sitko obudowy jest wolne od zanieczyszczeń.</li> <li>• Oczyszczyć lub wymienić wkład, zobacz rozdział konserwacja i przechowanie.</li> <li>• Upewnij się, czy połączenia wlotowe/wylotowe przy basenie spa i filtr pompy nie są zablokowane.</li> <li>• Aby wkład filtra był czysty i nie zatykał się, wodę w spa należy odpowiednio dezynfekować.</li> <li>• Skontaktuj się z serwisem firmy Intex.</li> </ul>
E91	<ul style="list-style-type: none"> <li>• Brud na tytanowych płytkach.</li> <li>• Niski przepływ wody/Nie ma przepływu.</li> <li>• Luźny przewód elektrolizera.</li> <li>• Awaria elektrolizera.</li> </ul>	<ul style="list-style-type: none"> <li>• Wyjmij elektrolizer i wyczyść go jeżeli jest brudny. Patrz "Konserwacja".</li> <li>• Dodaj sól. Zobacz „Informacja o poziomie soli”.</li> <li>• Upewnij się, że kabel jest prawidłowo podłączony do gniazdka.</li> <li>• Skontaktuj się z serwisem firmy Intex. Wymien elektrolizer jeżeli to konieczne.</li> </ul>
E92	<ul style="list-style-type: none"> <li>• Wysoki poziom soli.</li> </ul>	<ul style="list-style-type: none"> <li>• Spuść trochę wody z basenu i dolej nowej świeżej wody.</li> <li>• Zobacz „Informacja o poziomie soli”.</li> <li>• Skontaktuj się z serwisem firmy Intex.</li> </ul>
E94	<ul style="list-style-type: none"> <li>• Temperatura wody jest za niska.</li> </ul>	<ul style="list-style-type: none"> <li>• Jeśli temperatura otoczenia jest poniżej 4°C zaleca się nie używać basenu z hydromasażem i pompy.</li> <li>• Wyłącz i odłącz sprzęt kontrolny, aby podnieść temperaturę wody w spa powyżej 5°C (41°F), należy dodać trochę ciepłej wody. Następnie nacisnąć przycisk , aby podgrzać wodę do żądanej temperatury.</li> <li>• Skontaktuj się z serwisem firmy Intex.</li> </ul>
E95	<ul style="list-style-type: none"> <li>• Temperatura wody jest za wysoki.</li> </ul>	<ul style="list-style-type: none"> <li>• Wyłącz i odłącz sprzęt kontrolny. Kiedy temperatura wody spada włóż wtyczkę RCD i włącz jeszcze raz.</li> <li>• Wyłączyć podgrzewacz i nacisnąć przyciski filtra i bąbelków, aby obniżyć temperaturę wody.</li> <li>• Skontaktuj się z serwisem firmy Intex.</li> </ul>
E96	<ul style="list-style-type: none"> <li>• Błąd systemu.</li> </ul>	<ul style="list-style-type: none"> <li>• Wyłącz i odłącz sprzęt kontrolny, aby zatrzymać wypływanie wody ze spa. Podłączyć wyłącznik różnicowoprądowy (RCD) i jeszcze raz włączyć system.</li> <li>• Skontaktuj się z serwisem firmy Intex.</li> </ul>
E97	<ul style="list-style-type: none"> <li>• Ochrona suchości.</li> </ul>	<ul style="list-style-type: none"> <li>• Skontaktuj się z serwisem firmy Intex.</li> </ul>
E99	<ul style="list-style-type: none"> <li>• Uszkodzony czujnik temperatury wody.</li> </ul>	<ul style="list-style-type: none"> <li>• Skontaktuj się z serwisem firmy Intex.</li> </ul>
END	<ul style="list-style-type: none"> <li>• Po 72 godzinach ciągłej pracy w trybie ogrzewania, pompa ulega hibernacji automatycznie. Funkcja szybkiego grzania jest wyłączona.</li> </ul>	<ul style="list-style-type: none"> <li>• Naciśnij przycisk filtra wody w celu reaktywacji pompy filtrującej.</li> </ul>
WYŚWIETLACZ LED NIE WYŚWIETLA	<ul style="list-style-type: none"> <li>• Wyświetlacz LED jest wyłączony</li> <li>• Ładowanie nie powiodło się</li> <li>• Awaria panelu sterowania.</li> </ul>	<ul style="list-style-type: none"> <li>• Nacisnąć dowolny przycisk, aby aktywować panel sterowania.</li> <li>• Resetuj RCD, ponownie wszystko uruchom i naładuj panel sterowania.</li> <li>• Upewnij się, że powierzchnia między tylną ścianką panelu sterowania i wyłobieniem bazy sterowania jest czysta, sucha i wolna od zanieczyszczeń.</li> <li>• Skontaktuj się z serwisem firmy Intex.</li> </ul>

## ROZWIĄZYWANIE PROBLEMÓW WIFI APLIKACJI

PROBLEM	PRZYCZYNA	MOŻLIWE ROZWIĄZANIE
PROBLEM Z PAROWANIEM / ŁĄCZENIEM PÓDZAS PIERWSZEJ KONFIGURACJI	<ul style="list-style-type: none"> <li>Baza kontroli Spa nie obsługuje funkcji WiFi aplikacji, niewłaściwy model.</li> <li>Panel kontrolny funkcji bezprzewodowej Spa nie obsługuje funkcji WiFi aplikacji.</li> </ul>	<ul style="list-style-type: none"> <li>Obsługuje tylko modele: SB-HWF10, SB-HWF20, SC-WF10 lub SC-WF20, oznaczone na tabliczce znamionowej prądu bazy kontrolnej spa.</li> <li>Upewnij się, że na panelu kontroli funkcji bezprzewodowej spa wyświetlona jest ikona sygnału WiFi .</li> <li>Upewnij się, że baza kontrolna spa i panel kontrolny funkcji bezprzewodowej są kompatybilne i obsługują funkcję WiFi aplikacji. Skontaktuj się z punktem serwisowym Intex.</li> </ul>
	<ul style="list-style-type: none"> <li>Niewłaściwa wersja urządzenia mobilnego</li> </ul>	<ul style="list-style-type: none"> <li>Upewnij się, że wersja urządzeń mobilnych jest poprawna:               <ol style="list-style-type: none"> <li>iOS - Apple iPhone 6, 6 Plus i nowsze. Kompatybilność tabletek nie jest optyimizowana.</li> <li>Android – wszystkie telefony Android. Kompatybilność tabletek nie jest optyimizowana.</li> </ol> </li> </ul>
	<ul style="list-style-type: none"> <li>Niekompatybilny system operacyjny urządzenia mobilnego</li> </ul>	<ul style="list-style-type: none"> <li>Upewnij się, że wersja operacyjna systemu jest poprawna:               <ol style="list-style-type: none"> <li>Urządzenia Apple – iOS 12.3 i nowszy</li> <li>Urządzenia Android - Android 4.04 i nowszy. Dla wersji 6,0 i nowszej należy włączyć sygnał GPS na urządzeniu mobilnym przy pierwszym parowaniu. Po pomyślnym podłączeniu spa i zapisaniu, możesz wyłączyć sygnał GPS.</li> </ol> </li> </ul>
	<ul style="list-style-type: none"> <li>Niepoprawne pasmo sieci rutera</li> </ul>	<ul style="list-style-type: none"> <li>Upewnij się, że jesteś podłączony/a do sieci 2,4Ghz i spróbuj ponownie połączyć urządzenie mobilne z panelem kontrolnym spa.</li> </ul>
	<ul style="list-style-type: none"> <li>Niepoprawna nazwa sieci</li> </ul>	<ul style="list-style-type: none"> <li>Upewnij się, że jesteś podłączony/a do odpowiedniego sygnału rutera WiFi i spróbuj ponownie połączyć urządzenie mobilne z panelem kontrolnym spa.</li> <li>Upewnij się, że urządzenie mobilne i panel kontrolny spa są podłączone do tego samego sygnału rutera WiFi.</li> </ul>
	<ul style="list-style-type: none"> <li>Niewłaściwe hasło WiFi</li> </ul>	<ul style="list-style-type: none"> <li>Upewnij się, że hasło rutera WiFi jest poprawne. Zapoznać się z działem o parowaniu/łączeniu WiFi.</li> </ul>
	<ul style="list-style-type: none"> <li>Spa znajduje się poza zasięgiem zakresu sygnału rutera Wifi</li> </ul>	<ul style="list-style-type: none"> <li>Upewnij się, że urządzenie mobilne jest podłączone do rutera WiFi i ma dostęp do Internetu.</li> <li>Zdejmij panel kontrolny funkcji bezprzewodowej z bazy kontroli i przybliż go do rutera WiFi upewniając się, że znajduje się w odległości 5 m od bazy, by uniknąć włączenia się kodu błędu E81 (brak sygnału transmisji). Następnie spróbuj połączyć panel kontrolny spa z urządzeniem mobilnym. Jeśli nie można go połączyć, oznacza to, że spa jest zbyt daleko i należy upewnić się, że całe SPA znajduje się w zasięgu sygnału rutera WiFi.</li> <li>Jeśli nie możesz przesunąć spa, należy przesunąć ruter WiFi lub dodać wzmacniacz/booster sygnału, by otrzymać sygnał z rutera WiFi do spa.</li> <li>Spróbuj połączyć ponownie urządzenie mobilne z panelem kontrolnym.</li> </ul>
	<ul style="list-style-type: none"> <li>Aplikacja nie ładuje się</li> </ul>	<ul style="list-style-type: none"> <li>Wymuś opuszczenie aplikacji, ponownie ją uruchom i spróbuj połączyć ponownie panel kontrolny spa z urządzeniem mobilnym.</li> <li>Odinstalować i ponownie zainstalować aplikację „Spa Management App”. Zapoznać się z działem o parowaniu/łączeniu WiFi.</li> </ul>
	<ul style="list-style-type: none"> <li>Wyłączony wskaźnik LED WiFi</li> <li>Szybko migający wskaźnik LED WiFi</li> <li>Wolno migający wskaźnik LED WiFi</li> </ul>	<ul style="list-style-type: none"> <li>Nie połączony, parowanie WiFi nie powiodło się w ciągu 2 minut po wciśnięciu przycisku parowania WiFi na panelu kontrolnym spa.</li> <li>Spróbuj ponownie połączyć panel kontrolny spa z urządzeniem mobilnym.. Zapoznać się z działem o parowaniu/łączeniu WiFi.</li> <li>Wyłącz bazę kontrolną spa i panel kontrolny funkcji bezprzewodowej, uruchom ponownie spa i spróbuj ponownie połączyć panel kontrolny spa.</li> <li>Jeśli problem będzie się powtarzał, skontaktować się z punktem serwisowym Intex.</li> </ul>
	<ul style="list-style-type: none"> <li>Niepoprawny ciąg połączenia / parowania WiFi</li> </ul>	<ul style="list-style-type: none"> <li>Zapoznać się z działem o parowaniu/łączeniu WiFi.</li> </ul>

**ROZWIĄZYWANIE PROBLEMÓW WIFI APLIKACJI (dalszy)**

PROBLEM	PRZYCZYNA	MOŻLIWE ROZWIĄZANIE
OFFLINE PO UDANEJ PIERWSZEJ KONFIGURACJI I POŁĄCZENIU	<ul style="list-style-type: none"> <li>Wyłączony ekran LED</li> <li>E81</li> <li>Nieudane ładowanie panelu kontrolnego</li> <li>Problem z panelem kontrolnym</li> </ul>	<ul style="list-style-type: none"> <li>Wciśnij dowolny przycisk, by włączyć panel kontrolny spa.</li> <li>Zresetuj GFCI/RCD, uruchom ponownie wszystko i upewnij się, że bezprzewodowy panel kontrolny jest całkowicie naładowany.</li> <li>Upewnij się, że powierzchnia między tylną częścią panelu kontrolnego i bazą ładowania bazy kontrolnej jest czysta, sucha i pozbawiona przeszkód.</li> <li>Spróbuj połączyć ponownie urządzenie mobilne z panelem kontrolnym.</li> <li>Jeśli problem będzie się powtarzał, skontaktować się z punktem serwisowym Intex.</li> </ul>
	<ul style="list-style-type: none"> <li>Problem z sygnałem WiFi</li> <li>Zgaszone światło wskaźnika LED WiFi</li> <li>Szybko migający wskaźnik LED WiFi</li> </ul>	<ul style="list-style-type: none"> <li>Uruchom ponownie ruter WiFi wyłączając go na jedną minutę i ponownie go włączając. Zapoznać się z działem o rozwiązywaniu problemów routera WiFi, by uzyskać więcej informacji.</li> <li>Upewnij się, że urządzenie mobilne i panel kontrolny spa są podłączone do tego samego sygnału routera WiFi i że urządzenie mobilne ma dostęp do Internetu z miejsca, w którym spa jest skonfigurowane.</li> <li>Jeśli nie możesz przesunąć spa, należy przesunąć ruter WiFi lub dodać wzmacniacz/booster sygnału, by otrzymać sygnał z routera WiFi do spa.</li> <li>Wyłącz bazę kontrolną spa i panel kontrolny funkcji bezprzewodowej, uruchom ponownie spa i spróbuj ponownie połączyć panel kontrolny spa.</li> <li>Jeśli problem będzie się powtarzał, skontaktować się z punktem serwisowym Intex.</li> </ul>
	<ul style="list-style-type: none"> <li>Aplikacja nie ładuje się</li> </ul>	<ul style="list-style-type: none"> <li>Wymuś opuszczenie aplikacji, ponownie ją uruchom i spróbuj połączyć ponownie panel kontrolny spa z urządzeniem mobilnym.</li> <li>Upewnij się, że funkcja danych urządzenia mobilnego jest włączona i że urządzenie ma dostęp do Internetu.</li> <li>Jeśli funkcja danych mobilnych (2G, 3G, 4G i LTE) działa, spróbuj połączyć panel kontrolny do sieci routera WiFi. Zapoznać się z działem o parowaniu/łączeniu WiFi.</li> </ul>
	<ul style="list-style-type: none"> <li>Inne zakłócenia</li> </ul>	<ul style="list-style-type: none"> <li>Upewnij się, że między spa a routerem WiFi nie ma żadnych metalowych ścianek ani przedmiotów.</li> <li>Upewnij się, że powierzchnia między tylną częścią bezprzewodowego panelu kontrolnego i bazą ładowania bazy kontrolnej jest czysta, sucha i pozbawiona przeszkód.</li> <li>Zawsze włóż bezprzewodowy panel kontrolny do bazy ładowania bazy kontrolnej spa po użyciu spa lub gdy spa nie jest używane.</li> </ul>
<ul style="list-style-type: none"> <li>Funkcja „Zdalna kontrola” jest wyłączona</li> </ul>	<ul style="list-style-type: none"> <li>W „Moje urządzenia” dotknij ikony ustawiania (  ) w ikonie „Spa” i przesuń przycisk w pobliżu opcji „Zdalna kontrola” w pozycję on.</li> </ul>	

**WAŻNE**

Jeżeli nadal będziesz miał problemy ze sprzętem skontaktuj się z działem serwisu. Zobacz oddzielną listę „Autoryzowane centra serwisowe”.

## DEMONTAŻ SILNIKA POMPY

Jeśli silnik filtra wymaga wymiany (czynność wykonywana wyłącznie przez wykwalifikowanych techników), w celu wymontowania go należy wykonać następujące kroki:

**WAŻNE:** Przed wymianą części trzeba całkowicie wypompować wodę z instalacji rurowej podstawy sterującej.

**Wymagane narzędzia:** Jeden regulowany klucz & śrubokręt.

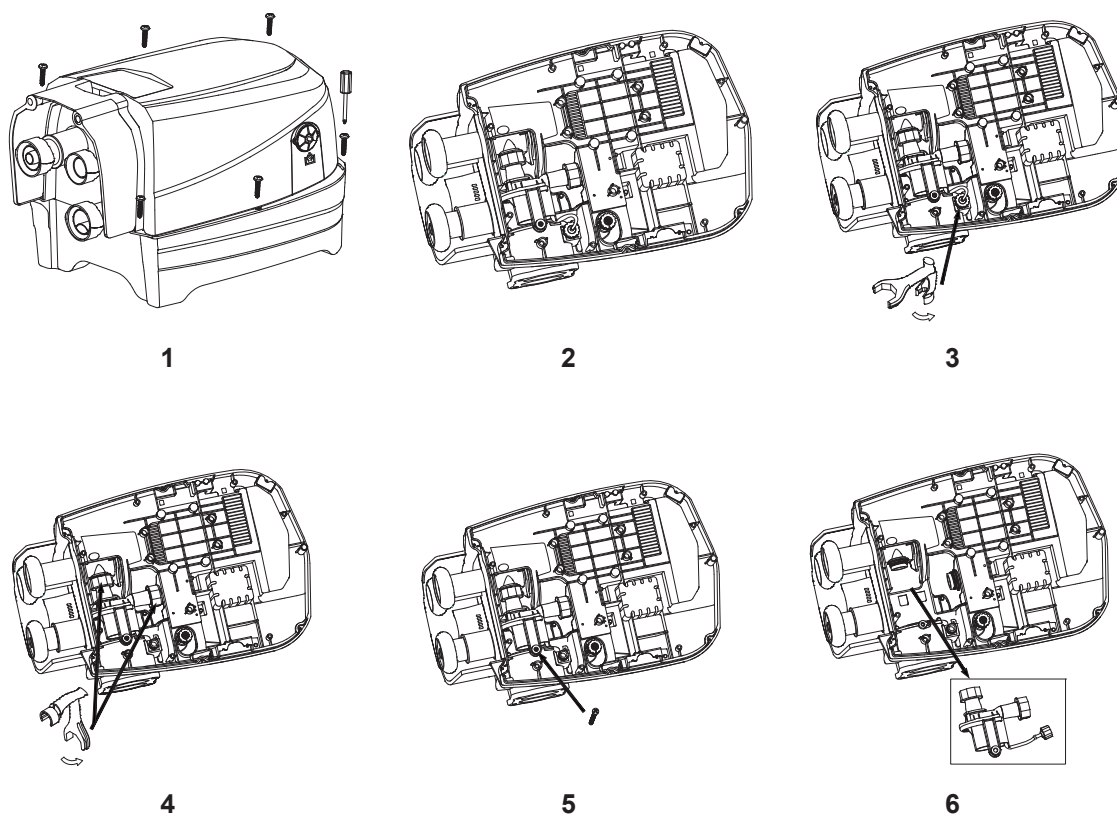

**UWAGA:** "Specjalny klucz" jest dołączony do silnika pompy filtrującej a nie do zestawu spa.

## GWARANCJA

Twój basen PureSpa został wyprodukowany przy użyciu najwyższej jakości materiałów i jakości wykonania. Przed opuszczeniem fabryki wszystkie produkty Intexu zostały sprawdzone. Twój basen spa został wyprodukowany przy użyciu najwyższej jakości materiałów i wykwalifikowanemu personelowi. Ta gwarancja dotyczy tylko tego basenu Spa.

Niniejsza gwarancja jest dodatkiem, a nie substytutem Twoich praw i środków prawnych. Do tego stopnia, że gwarancja jest niezgodna z jakimikolwiek prawami, to biorą one priorytet. Na przykład, prawa konsumentów w całej Unii Europejskiej mogą zapewnić ustawowe prawa gwarancyjne poza zasięgiem ograniczonej gwarancji: Aby uzyskać informacje na temat praw konsumentów całej UE, prosimy odwiedzić stronę internetową Europejskie Centrum Konsumentkie w [http://ec.europa.eu/consumers/ecc/contact\\_en/htm](http://ec.europa.eu/consumers/ecc/contact_en/htm).

Warunki tej gwarancji dotyczą wyłącznie pierwszego nabywcy. Praw gwarancyjnych nie można przekazywać innym osobom. Gwarancja jest ważna przez (1) rok od daty zakupu. Zatrzymaj dowód zakupu urządzenia wraz z instrukcją jako, że bez niego gwarancja jest nieważna.

Gwarancja basenu spa – 1 rok

Jeżeli znajdziesz wadę fabryczną przed datą podana powyżej skontaktuj się z centrum serwisowym z listy „Autoryzowane centra serwisowe”. Jeżeli produkt jest zwrócony do punktu serwisowego, pracownicy centrum serwisowego sprawdzą produkt i stwierdzą zasadność reklamacji. Jeżeli produkt jest objęty gwarancją zostanie naprawiony lub wymieniony na taki sam lub podobny produkt (decyzja Intexu) bez dodatkowych opłat.

Inne niż w niniejszej gwarancji, a inne prawa w swoim kraju, żadne dalsze gwarancje nie są regulowane. Do tego stopnia, że w Twoim kraju, w żadnym wypadku Intex nie bierze odpowiedzialności wobec Państwa za bezpośrednie lub pośrednie szkody wynikające z użytkowania Twojego basen PureSpa ani Intex lub jej agentów i pracowników (w tym wytwarzania produktu). Niektóre kraje lub jurysdykcje nie dopuszczają wyłączenia lub ograniczenia szkód przypadkowych lub wynikowych, więc powyższe ograniczenia lub wyłączenia mogą nie mieć zastosowania.

Musisz wziąć pod uwagę, że ta gwarancja nie jest zasadna w określonych przypadkach:

- Jeśli basen PureSpa podlega zaniechaniu, nieprawidłowemu użyciu lub zastosowaniu, wypadkowi, niewłaściwej obsłudze, niewłaściwemu podłączeniu do prądu w niezgodzie z instrukcją obsługi, niewłaściwej konserwacji lub przechowywaniu;
- Jeśli basen PureSpa podlegają uszkodzeniu przez okoliczności niezależne od Intexu, w tym, ale nie ograniczając się do innych zewnętrznych sił środowiskowych, zużycia i uszkodzeń spowodowanych przez ekspozycję na ogień, powódź, zamrażanie, deszcz;
- Jeżeli PureSpa jest używane do celów reklamowych;
- Części i komponentów nie sprzedawanych przez Intex; i/lub
- Nieautoryzowane modyfikacje, naprawy lub demontaż basen PureSpa przez osoby inne niż personel serwisowy Intexu.

Wszystkie koszty związane z utratą wody basenowej, substancji chemicznych lub zniszczeniami przez wodę nie są objęte gwarancją. Uszkodzenia ciała lub obiektów nie są objęte tą gwarancją.

Przeczytaj uważnie instrukcję obsługi i przestrzegaj zaleceń dotyczących właściwej eksploatacji twojego basen PureSpa. Zawsze należy sprawdzić produkt przed użyciem. Twoja gwarancja może być nieważna jeżeli instrukcje nie są przestrzegane.



INTEX

Não esqueça de experimentar outros tipos de produtos Intex: Piscinas, Acessórios para Piscinas, Piscinas Infláveis e Playgrounds, Colchões e Botes disponíveis nas principais lojas de varejo ou visite a nossa página na internet.

Prøv også disse andre fine Intex produkter: pools, pool tilbehør, oppustelige pools og indendørs legetøj, luftmadrasser og både kan findes hos store forhandlere eller besøg vores hjemmeside.

Firma INTEX ma w swojej ofercie także: nadmuchiwane zabawki, artykuły plażowe, materace do spania, pontony, o które możesz pytać w miejscu zakupu tego basenu, a także w marketach i sklepach zabawkowych.

©2020 Intex Marketing Ltd. - Intex Development Co. Ltd. - Intex Recreation Corp.

All rights reserved/Tous droits réservés/Todos los derechos reservados/Alle Rechte vorbehalten. Printed in China/Imprimé en Chine/Impreso en China/Gedruckt in China.

®™ Trademarks used in some countries of the world under license from/®™ Marques utilisées dans certains pays sous licence de/Marcas registradas utilizadas en algunos países del mundo bajo licencia de/Warenzeichen verwendet in einigen Ländern der Welt in Lizenz von/Intex Marketing Ltd. to/à/a/an Intex Development Co. Ltd., G.P.O Box 28829, Hong Kong & Intex Recreation Corp., P.O. Box 1440, Long Beach, CA 90801 • Distributed in the European Union by/Distribué dans l'Union Européenne par/Distribuido en la unión Europea por/Vertrieb in der Europäischen Union durch/Intex Trading B.V., Venneveld 9, 4705 RR Roosendaal – The Netherlands [www.intexcorp.com](http://www.intexcorp.com)

INTEX®